

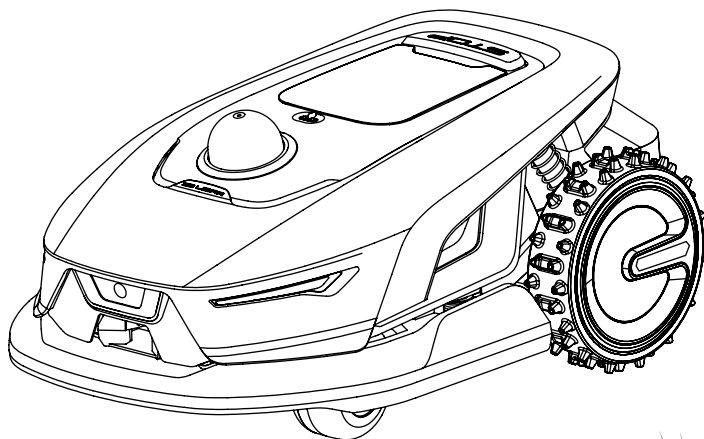

Инструкция по эксплуатации



Робот-газонокосилка

VILLARTEC M11500V

*Производитель оставляет за собой право вносить изменения в конструктив своих изделий.

Актуальная информация и инструкции по эксплуатации размещены на сайтах: villartec.ru и villartec.by



УВАЖАЕМЫЙ ПОКУПАТЕЛЬ!

Благодарим вас за покупку робота-газонокосилки торговой марки VILLARTEC. При покупке бензиновой робота-газонокосилки требуйте проверки её работоспособности пробным запуском.



ВАЖНО! Перед началом сборки и эксплуатации, пожалуйста, внимательно прочтите данную инструкцию по эксплуатации и соблюдайте все меры предосторожности, приведенные в ней. Это поможет избежать возможных травм и повреждения инструмента.

Инструкция по эксплуатации содержит важную информацию о безопасности, использовании и утилизации робота-газонокосилки. Храните данную инструкцию в надежном месте и в случае необходимости Вы всегда можете обратиться к ней.

Приобретённая Вами робот-газонокосилка может иметь некоторые изменения в конструкции отдельных узлов и деталей, внесенные производителем, которые не отражены в данной инструкции. Это связано с изменениями конструкции, не ухудшающими качество изделия и не влияющими на условия её эксплуатации. Внешний вид робота-газонокосилки может отличаться от изображения на титульном листе инструкции по эксплуатации.

СОДЕРЖАНИЕ

1. ИНФОРМАЦИЯ ПО БЕЗОПАСНОСТИ.....	6
1.1 Символы на батарейном блоке.....	7
1.2 Символы на зарядном устройстве.....	7
2. ПРАВИЛА ТЕХНИКИ БЕЗОПАСНОСТИ.....	8
2.1 Общие положения.....	8
2.2 Общие инструкции по технике безопасности.....	10
2.3 Инструкции по технике безопасности при установке.....	13
2.4 Инструкции по технике безопасности при ежедневной эксплуатации.....	14
2.5 Инструкции по технике безопасности при техническом обслуживании.....	14
2.6 Безопасность батареи.....	15
3. ТЕХНИЧЕСКИЕ ХАРАКТЕРИСТИКИ.....	15
4. КОМПЛЕКТАЦИЯ.....	17
4.1 Комплектация коробки.....	17
4.2 Части и функции.....	18
5. УСТАНОВКА И КАРТОГРАФИРОВАНИЕ.....	19
5.1 Подготовка.....	19
5.2 Установка зарядной станции.....	20
5.3 Активация газонокосилки.....	23
5.4 Подключение приложения.....	23
5.5 Составление карты.....	25
6. ЕЖЕДНЕВНАЯ РАБОТА.....	30
6.1 Дисплей и управление на газонокосилке.....	30
6.2 Изменение PIN-кода.....	33
6.3 Настройка расписания.....	33
6.4 Ежедневная стрижка газона.....	34
6.5 Интернет вещей.....	36
6.6 Избегание препятствий.....	37
7. ТЕХНИЧЕСКОЕ ОБСЛУЖИВАНИЕ.....	38
7.1 Уборка.....	39
7.2 Замена деталей.....	41
7.3 Транспорт.....	42
7.4 Батарея.....	43
7.5 Блок питания.....	43
7.6 Хранение.....	44
7.7 Переработка и утилизация отслуживших свой срок материалов.....	44

СОДЕРЖАНИЕ

8. ЧАСТО ЗАДАВАЕМЫЕ ВОПРОСЫ И УСТРАНЕНИЕ НЕПОЛАДОК.....	45
8.1 Часто задаваемые вопросы.....	45
8.1 Устранение неполадок.....	46
9. ВАЖНАЯ ИНФОРМАЦИЯ.....	46
9.1 Конфиденциальность данных.....	46
9.1 Ограниченная гарантия.....	48
9.1 Отказ от ответственности.....	48
9.1 Свяжитесь с нами.....	50
10. ГАРАНТИЯ ИЗГОТОВИТЕЛЯ (ПОСТАВЩИКА).....	51

1 ИНФОРМАЦИЯ ПО БЕЗОПАСНОСТИ

Эти символы можно найти на изделии. Пожалуйста, внимательно ознакомьтесь с ними.





	<p>ВНИМАНИЕ! Перед использованием изделия ознакомьтесь с инструкцией по эксплуатации.</p>
	<p>ВНИМАНИЕ! Перед началом работ или подъемом оборудования отключите его от сети. Никогда не прикасайтесь к вращающемуся лезвию.</p>
	<p>ВНИМАНИЕ! Во время работы соблюдайте безопасное расстояние от оборудования. Не допускайте нахождения других лиц в опасной зоне.</p>
	<p>ВНИМАНИЕ! Не садитесь на этот аппарат.</p>
	<p>Используйте съемный источник питания, как указано на маркировке рядом с соответствующим символом.</p>
	<p>Знак соответствия TÜV Rheinland.</p>
<p>IPX6</p>	<p>Степень защиты, обеспечиваемая корпусами (код IP).</p>
	<p>Данный продукт соответствует действующим директивам ЕС.</p>
	<p>Постоянный ток</p>
	<p>Уровень звуковой мощности определяется в соответствии с европейской директивой о шуме на открытом воздухе. Данные об уровне шума изделия приведены в разделе «Технические характеристики» на странице 15 и на паспортной табличке.</p>
	<p>Выбрасывать данный продукт вместе с обычными бытовыми отходами запрещено. Убедитесь, что продукт утилизируется в соответствии с местными законодательными требованиями.</p>

	Класс III
---	-----------

1.1 Символы на батарейном блоке

	Ознакомьтесь с инструкцией по эксплуатации.
	Не бросайте батарею в огонь и не подвергайте ее воздействию источников тепла.
	Не погружайте батарею в воду.
	Знак, подтверждающий возможность вторичной переработки.
	Утилизация данного аккумуляторного блока как обычных бытовых отходов запрещена. Необходимо обеспечить переработку аккумуляторного блока в соответствии с местными законодательными требованиями.
	Данный продукт соответствует действующим директивам ЕС.

1.2 Символы на зарядном устройстве

	Перед зарядкой ознакомьтесь с инструкцией.
	Строительство класса III и класса II
	Данный продукт соответствует действующим директивам ЕС.
	Выбрасывать данное изделие вместе с обычными бытовыми отходами запрещено. Убедитесь, что изделие утилизируется в соответствии с местными законодательными требованиями.

Инструкция по эксплуатации

 T3.15A	Замените предохранитель на предохранитель соответствующего номинала.
IP67	Степень защиты, обеспечиваемая корпусами (код IP).

1.3 Символы на зарядной станции

	Перед зарядкой ознакомьтесь с инструкцией.
	Класс III
	Данный продукт соответствует действующим директивам ЕС.
	Выбрасывать данное изделие вместе с обычными бытовыми отходами запрещено. Убедитесь, что изделие утилизируется в соответствии с местными законодательными требованиями.
	Съемная часть блока питания.
IPX4	Степень защиты, обеспечиваемая корпусами (код IP).

2 ПРАВИЛА ТЕХНИКИ БЕЗОПАСНОСТИ

2.1 Общие положения



ВАЖНО! ВНИМАТЕЛЬНО ПРОЧИТАЙТЕ ПЕРЕД ИСПОЛЬЗОВАНИЕМ СОХРАНИТЕ ДЛЯ БУДУЩЕГО ИСПОЛЬЗОВАНИЯ.

2.1.1 Назначение

Этот садовый прибор предназначен исключительно для стрижки газонов, обеспечивая автоматическую обрезку травы в любое время суток.

Любое использование не по назначению может представлять опасность, потенциально причиняя вред людям или повреждая имущество. Крайне важно строго соблюдать указанные правила для обеспечения безопасности и предотвращения несчастных случаев.

Не предназначено для использования

Данный садовый продукт не предназначен для использования детьми младше 14 лет, а также лицами с ограниченными физическими, сенсорными или умственными способностями, или лицами, не имеющими опыта и знаний, за исключением случаев, когда они находятся под присмотром или получают инструкции по использованию продукта от лица, ответственного за их безопасность.

Неправильное использование включает, помимо прочего, перевозку людей, детей или животных на машине; транспортировку с помощью машины; использование машины для перемещения грузов; и использование машины для скашивания растительности, не являющейся травой.

Внимательно ознакомьтесь со всеми предупреждениями по технике безопасности, инструкциями по эксплуатации, иллюстрациями и техническими характеристиками, прилагаемыми к данному изделию. Несоблюдение всех приведенных ниже инструкций по эксплуатации может привести к поражению электрическим током, пожару и/или серьезным травмам.

Остаточные риски — При проведении технического обслуживания или замене лезвий используйте защитные перчатки и защитные очки во избежание травм. Не удлиняйте кабель между блоком питания и зарядной станцией.



ПРЕДУПРЕЖДЕНИЕ!

- **Автоматическая газонокосилка! Держитесь подальше от машины! Дети должны находиться под присмотром взрослых! Не допускайте детей к работающей газонокосилке и не позволяйте им играть с ней!**
- **Сохраните все предупреждения и инструкции для дальнейшего использования.**
- **Не прикасайтесь к опасным движущимся частям, пока они полностью не остановятся.**
- **Держите силовой кабель, блок питания, удлинительный кабель и все другие электрические кабели, не относящиеся к изделию, вне зоны резки, чтобы обеспечить их безопасную дистанцию от опасных движущихся частей и предотвратить повреждение кабелей, которые могут соприкоснуться с токоведущими частями. Несоблюдение инструкций, изложенных в руководстве, представляет опасность для оператора или окружающих.**
- **Автоматическая газонокосилка! Держитесь подальше от машины! Дети должны находиться под присмотром взрослых!**
- **Сохраните все предупреждения и инструкции для дальнейшего использования.**
- **Ознакомьтесь со всеми предупреждениями по технике безопасности, инструкциями, иллюстрациями и техническими характеристиками, прилагаемыми к данному изделию.**
- **Несоблюдение всех инструкций, перечисленных ниже, может привести к поражению электрическим током, пожару и/или серьезным травмам.**

Инструкция по эксплуатации

2.2 Общие инструкции по технике безопасности

2.2.1 Безопасность на рабочем месте

- A. Не эксплуатируйте машину в легковоспламеняющихся и взрывоопасных средах, например, в присутствии горючих жидкостей, газов или пыли. Машина может генерировать искры, которые могут воспламенить пыль или пары.
- B. Регулярно осматривайте место, где будет использоваться машина, и удаляйте все камни, палки, проволоку, кости и другие посторонние предметы.

2.2.2 Электробезопасность

- A. Избегайте физического контакта с заземленными поверхностями, такими как трубы, радиаторы, плиты и холодильники. Если тело заземлено, риск поражения электрическим током существенно возрастает.
- B. Для соблюдения требований к воздействию радиочастотного излучения необходимо поддерживать минимальное расстояние в 35 см между оборудованием и телом человека.
- C. Если работа оборудования, подключенного к сети переменного тока, в условиях повышенной влажности неизбежна, для электропитания необходимо использовать УЗО (устройство защитного отключения). Установка УЗО может эффективно снизить риск поражения электрическим током.
- D. Регулярно проводите визуальный осмотр для проверки износа или повреждений лезвий, болтов крепления лезвий и режущего узла.
Для поддержания баланса заменяйте изношенные или поврежденные лезвия и болты в полных комплектах по мере необходимости.
- E. При работе с многоосевыми станками следует соблюдать осторожность: вращение одной лопасти может вызвать взаимосвязанное движение других.
- F. Не используйте поврежденные или модифицированные аккумуляторные батареи или электроинструменты. Поврежденные или модифицированные батареи могут представлять непредсказуемую опасность, приводящую к пожару, взрыву или травмам.
- G. Не подвергайте аккумуляторный блок или электроинструмент воздействию открытого огня или высоких температур. Воздействие температур выше 130°C может привести к взрыву.
- H. Не используйте поврежденные или модифицированные аккумуляторные батареи или инструменты. Поврежденные или модифицированные батареи могут вести себя непредсказуемо, что может привести к возгоранию, взрыву или травме.
- I. Не подвергайте аккумуляторную батарею или инструмент воздействию огня или чрезмерно высоких температур. Воздействие огня или температуры выше 130°C может вызвать взрыв.

2.2.3 Личная безопасность

- A. Не допускайте к работе с машиной лиц, незнакомых с ней или данной инструкцией. Машины опасны в руках неподготовленных пользователей.
- B. Будьте внимательны, следите за тем, что делаете, и руководствуйтесь здравым смыслом при работе с машиной. Не используйте машину, если вы устали или

находитесь под воздействием наркотиков, алкоголя или лекарств. Мгновение невнимательности при работе с машиной может привести к серьезным травмам.

- C. Перед началом работы с машиной снимите все упаковочные элементы. Упаковочные элементы, оставленные прикрепленными к вращающейся части машины, могут привести к травмам.
- D. При ручном управлении машиной всегда сохраняйте устойчивое положение и равновесие. Это позволит лучше контролировать машину в непредвиденных ситуациях.
- E. Не позволяйте привыкать к машине, приобретенному в результате частого использования, привести к самоуспокоению и игнорированию принципов безопасности при работе с ними. Неосторожное действие может привести к серьезным травмам за доли секунды.

2.2.4 Использование и уход за оборудованием

- A. Строго соблюдайте условия эксплуатации и область применения изделия, описанные в данном руководстве. Использование машины не по назначению может привести к опасным ситуациям.
- B. Никогда не подносите руки или ноги к вращающимся частям или под них.
- C. Не прикасайтесь к режущему диску, пока опасные движущиеся части, такие как отрезной диск, полностью не остановятся.
- D. Никогда не перемещайте и не переносите машину, пока работает двигатель.
- E. Избегайте приложения чрезмерной силы или резкого нажатия на изделие, чтобы предотвратить его повреждение.
- F. Блокировка: перед выполнением любой из следующих операций всегда выключайте питание газонокосилки или переводите его в режим «Блокировка»:
 - перед устранением засора;
 - перед осмотром или чисткой машины.
- G. Всегда держитесь подальше от разрядного отверстия оборудования, чтобы предотвратить поражение электрическим током.
- H. При возникновении ненормальной вибрации оборудования, перед перезапуском проведите диагностику и устраните неисправности. Не используйте устройство, если какой-либо компонент неисправен.
- I. Возможности роботизированного восприятия окружающей среды имеют присущие им ограничения. Для обеспечения безопасности людей и находящихся поблизости объектов следует принять следующие меры:
 - Не допускайте детей, домашних животных и других лиц к аппарату во время его работы.
 - Не используйте этот продукт в местах, где персонал не знает о наличии оборудования.
- J. При работе в общественных местах разместите вокруг рабочей зоны предупреждающие знаки с надписью: «Внимание! Автоматическая газонокосилка! Держитесь подальше! Следите за детьми!»
- K. Регулярно проводите техническое обслуживание машины и ее принадлежностей. Проверьте, не смещены ли или не заклинили ли движущиеся части, не повреждены ли детали, а также нет ли других причин, которые могут повлиять на работу машины. При обнаружении повреждений их необходимо устранить до начала эксплуатации. Большинство несчастных случаев происходит из-за плохого технического обслужи-

Инструкция по эксплуатации

вания машины и ее деталей.

2.2.5 Безопасность блока питания и сетевого шнура

- A. Вилка питания должна соответствовать розетке, ни в коем случае нельзя ее модифицировать. Не используйте зарядные устройства для заземления оборудования. Немодифицированные вилки и совместимые устройства. Розетки могут снизить риск поражения электрическим током.
- B. Используйте только оригинальный или указанный производителем сетевой кабель, входящий в комплект поставки зарядного устройства. Использование несовместимых сетевых кабелей может привести к поражению электрическим током, перегреву во время зарядки, повреждению батареи или возгоранию.
- C. Не прокладывайте шнур питания в зоне кошения; подключайте провода в соответствии с инструкцией. Подключайте газонокосилку и/или ее периферийные устройства только к цепи питания, защищенной устройством защитного отключения (УЗО) с током срабатывания не более 30 мА.
- D. Удлинительные кабели следует размещать вдали от опасных движущихся частей, чтобы предотвратить повреждение проводов и поражение электрическим током.
- E. Держите шнур питания подальше от источников тепла, масляных пятен, острых краев и движущихся частей, чтобы предотвратить его повреждение. Поврежденные или запутанные силовые кабели значительно повышают риск поражения электрическим током.
- F. Если сетевой шнур поврежден, отсоедините его от розетки перед началом работы. Если сетевой шнур поврежден во время работы, немедленно отсоедините вилку. Изношенные/поврежденные сетевые шнуры увеличивают риск поражения электрическим током и должны заменяться квалифицированным персоналом.
- G. Не используйте шнур питания неправильно. Никогда не поднимайте, не тяните устройство и не отсоединяйте вилку за шнур питания.
- H. Не используйте шнуры питания ненадлежащим образом. Никогда не используйте шнур питания для переноски, вытягивания или отключения устройства от сети. Держите шнуры питания подальше от источников тепла, масла, острых краев или движущихся частей. Поврежденные или запутанные шнуры питания увеличивают риск поражения электрическим током.
- I. Отключите источник питания.
- Перед устранением засоров проведите осмотр;
 - Перед чисткой или эксплуатацией машины;
 - После столкновения с посторонним предметом необходимо осмотреть машину на наличие повреждений.
- J. Регулярно проверяйте шнур, вилку, корпус и другие детали. При обнаружении каких-либо повреждений или признаков износа немедленно прекратите использование.
- K. НИКОГДА не используйте поврежденный блок питания для работы. Во избежание опасностей, если шнур питания поврежден, его должен заменить производитель, его сервисный агент или квалифицированный специалист. Если удлинительный кабель неисправен, замените его на одобренный SUNSEEKER 10-метровый кабель.

- L. НИКОГДА не прикасайтесь к удлинительному кабелю или поврежденному шнуру, пока он не будет отключен от источника питания или подключен к нему. Поврежденный шнур может привести к контакту с электрическими компонентами.
- M. Блок питания не следует использовать с другими устройствами или батареями, так как это увеличивает риск поражения электрическим током, возгорания или травм. Использование любых батарей, кроме оригинальных, не гарантирует безопасность изделия.
- N. Не заряжайте аккумулятор, если он протекает. Держите удлинительные кабели подальше от движущихся опасных частей, чтобы предотвратить повреждение кабеля, которое может привести к контакту с токоведущими частями.

2.2.6 Безопасность зарядных устройств

- A. Используйте только зарядное устройство, указанное производителем. Зарядное устройство, предназначенное для определенного типа аккумуляторных батарей, может представлять опасность поражения электрическим током или перегрева, что потенциально может привести к возгоранию при использовании с другими типами батарей.
- B. Используйте только оригинальную зарядную станцию, входящую в комплект поставки. Неправильное использование может привести к поражению электрическим током, перегреву батареи или утечке едкой жидкости.

2.2.7 Инструкции по технике безопасности для аккумуляторного блока

- A. Электроинструменты необходимо использовать со специальными аккумуляторными батареями. Использование других аккумуляторных батарей может привести к травмам и пожарной опасности.
- B. Следуйте всем инструкциям по зарядке и избегайте зарядки вне указанного температурного диапазона. Неправильная зарядка или зарядка при температуре, не указанной в инструкции, может повредить аккумулятор и увеличить риск возгорания.
- C. Когда аккумуляторный блок не используется, держите его подальше от мелких металлических предметов, таких как скрепки, монеты, ключи, гвозди и шурупы, чтобы предотвратить попадание металлических предметов на клеммы аккумулятора. Короткое замыкание клемм аккумулятора может привести к ожогам или возгоранию.
- D. При неправильном использовании батарея может выплеснуть жидкость; избегайте контакта. В случае случайного попадания немедленно промойте чистой водой. При попадании в глаза немедленно обратитесь за медицинской помощью. Выплеснувшаяся из батареи жидкость может вызвать раздражение или ожоги. В случае утечки электролита промойте водой/нейтрализатором. При попадании в глаза немедленно обратитесь за медицинской помощью.

2.3 Инструкции по технике безопасности при установке

- A. Не устанавливайте зарядную станцию (включая любые аксессуары) под легко воспламеняющимися материалами или в радиусе 60 сантиметров от них. В случае неисправности зарядная станция и блок питания могут перегреться, что создаст

Инструкция по эксплуатации

потенциальную опасность возгорания.

- B. Блоки питания должны устанавливаться на высоте, исключающей контакт с водой, и не должны размещаться непосредственно на поверхности земли.
- C. Не устанавливайте зарядные станции в местах, подверженных скоплению воды.
- D. Избегайте установки зарядных станций в местах, где может возникнуть опасность споткнуться.
- E. Не закрывайте блок питания герметичным кожухом. Конденсат может повредить блок питания и увеличить риск поражения электрическим током.
- F. Только для регионов США/Канады: установка электроприборов на открытом воздухе представляет опасность поражения электрическим током. Устанавливайте устройство только в розетку класса А с защитой от замыкания на землю (УЗО) и водонепроницаемым корпусом, и убедитесь, что вилка экранирована при вставке или извлечении.
- G. Неисправности или перегрев зарядных станций или источников питания могут представлять опасность возгорания.

2.4 Инструкции по технике безопасности при ежедневной эксплуатации

- A. Внимательно прочтите руководство, чтобы ознакомиться с органами управления машины и правильными процедурами эксплуатации. Эксплуатируйте машину и принадлежности строго в соответствии с данным руководством.
- B. Используйте с данным изделием только оборудование, рекомендованное компанией Villartec. Любое другое использование считается неправильной эксплуатацией.
- C. Оператор или пользователь несет ответственность за любые несчастные случаи или опасности, которые могут произойти с другими лицами или их имуществом.
- D. Категорически запрещается эксплуатировать машину при неисправности защитных устройств или неправильной установке средств безопасности (таких как режущие ножи, защитная дека и привод колес).
- E. Не прикасайтесь к газонокосилке, пока опасные движущиеся части, такие как отрезной диск, полностью не остановятся.

2.5 Инструкции по технике безопасности при техническом обслуживании

- A. Техническое обслуживание должно выполняться квалифицированными специалистами с использованием оригинальных запасных частей и в строгом соответствии с инструкциями производителя, чтобы обеспечить сохранение безопасных характеристик оборудования.
- B. Убедитесь, что все крепежные элементы (включая гайки, болты и винты) надежно затянуты, чтобы обеспечить безопасную работу машины.
- C. Компоненты лезвия для замены должны использоваться в соответствии с типами моделей.
- D. Всегда используйте для зарядки аккумулятора специальное зарядное устройство, рекомендованное производителем. Неправильное использование может привести к поражению электрическим током, перегреву или утечке едкой жидкости.
- E. В случае утечки электролита немедленно промойте водой/нейтрализатором; в случае попадания в глаза незамедлительно обратитесь за медицинской помощью.

- F. Перед выполнением любых работ по техническому обслуживанию, ремонту, замене деталей или хранению всегда отключайте вилку питания и извлекайте съемный аккумуляторный блок (если он имеется).

Подобные превентивные меры безопасности могут эффективно предотвратить риски, связанные с неожиданным запуском

2.6 Безопасность батареи

Литиевые батареи могут взорваться или загореться в случае разборки, короткого замыкания, воздействия воды или огня, а также высоких температур.

Обращайтесь с осторожностью. Не разбирайте батарею. Избегайте любых видов неправильного использования электромеханических устройств. Храните вдали от прямых солнечных лучей.

Не пытайтесь ремонтировать или модифицировать батарею! Эта операция может привести к серьезным травмам в результате взрыва или поражения электрическим током. Если батарея протекает, вытекший электролит является едким и токсичным.

Встроенный аккумулятор данного устройства может быть заменен только квалифицированным персоналом.

3 ТЕХНИЧЕСКИЕ ХАРАКТЕРИСТИКИ

Модель VILLARTEC	MI 1500V
Виртуальные границы	Да
Максимальная площадь скашивания	1500 м ²
3D-карта	Да
Высота среза	20 - 60 мм
Регулировка высоты	Ручная
Ширина резки	200 мм
Емкость аккумулятора	LBF205E 20V 5Ah
Зарядное устройство	Модель: CGF253 Входное напряжение: 100-240 В~ 50/60 Гц, мощность: 50 Вт. Выходное напряжение: 20 В 2,0 А
Пользовательский интерфейс	Отображение приложения и клавиатуры
Максимальный уклон	45% / 24°
Размеры робота	637,5×421,6×274,3 мм
Сертификаты	CE RoHS
Масса	12,2 кг

Инструкция по эксплуатации

Модель VILLARTEC	MI 1500V	
Уровень звуковой мощности LWA	60 дБ(А)	
Неопределенность звуковой мощности KWA	3 дБ(А)	
Уровень звукового давления (л.п.)	52 дБ(А)	
Неопределенность звуковой мощности, кПа	3 дБ(А)	
Водонепроницаемый	IPX6	
Частотные диапазоны для Wi-Fi и Bluetooth	<p>Диапазон частот: BT: 2402~2480 МГц Wi-Fi 2,4 ГГц: 2412~2472 МГц Wi-Fi 5.2G: 5180~5240 МГц Wi-Fi 5.3G: 5260~5320 МГц Wi-Fi 5.6G: 5500~5700 МГц Wi-Fi 5.8G: 5745~5825 МГц</p>	<p>Максимальная выходная мощность: BT BDR+EDR: 8,99 дБм Макс. BT BLE: 7,35 дБм Макс. Wi-Fi 2.4G: 18,98 дБм Макс. WiFi 5.2G: 15,68 дБм Макс. WiFi 5.3G: 15,26 дБм Макс. WiFi 5.6G: 16,04 дБм Макс. WiFi 5.8G: 13,07 дБм Макс.</p>
Функции		
Автоматическое построение маршрута, планирование траектории движения, позиционирование и навигация по Wi-Fi/Bluetooth.	Есть, 360° 3D LiDAR + AI Vision	
Ночной режим	Есть	
Светодиодная подсветка	Есть	
Автоматическое обновление прошивки (FOTA)	Есть	
Автоматический возврат на зарядку, многозонная систем кошения	Автоматический режим или настройка через панель управления или приложение	
Датчик положения бампера	Есть	
Отображение	ЖК-дисплей	
Прокладка межевых стен с помощью самоходного оборудования	Есть	
Плавающий отрезной диск	Есть	
ПИН-код	Есть	
Датчик подъема и наклона	Есть	
Датчик дождя	Есть	
Аксессуары		
Зарядное устройство для зарядной станции	3А	

Модель VILLARTEC	MI 1500V
Гвозди для зарядной станции	8 шт.
Запасное лезвие и запасной винт	12 шт.
Щетка для чистки лидара	1 шт.
Кабель питания зарядной станции	1 шт.
Щетка для роботизированной уборки	1 шт.
Салфетка для чистки лидара	1 шт.

4 КОМПЛЕКТАЦИЯ

4.1 Комплектация коробки



Рис. 1

4.2 Части и функции

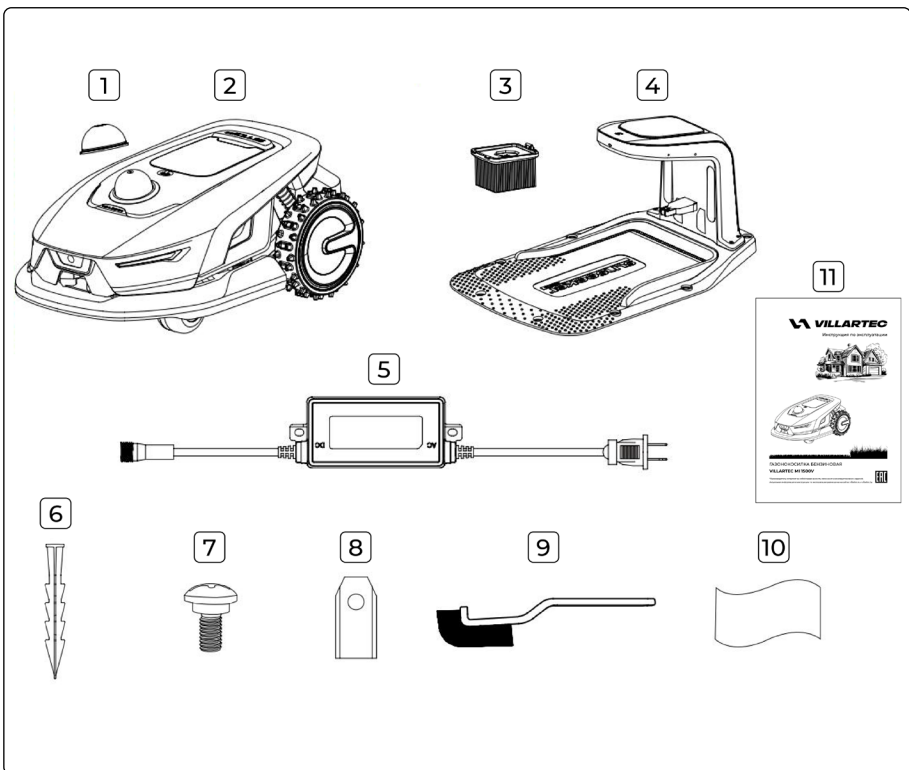

Рис. 2

- A. 3D-лидар.
3D-лидар предназначен для картографирования и обхода препятствий.
- B. Кнопка СТОП
Кнопка аварийной остановки для остановки машины в случае возникновения чрезвычайной ситуации.
- C. Панель управления
Панель управления для включения и выключения питания газонокосилки, для подачи команды на работу или возврат к исходному состоянию и т. д.

- D. Монокулярная камера
Камера с поддержкой искусственного интеллекта помогает газонокосилке обнаруживать и избегать препятствий.
- E. Зарядный порт
Зарядные электроды на устройстве соединяются с электродами зарядной станции для зарядки аккумулятора устройства.
- F. Индикатор работоспособности
Эти индикаторы предназначены для отображения рабочего состояния роботизированной газонокосилки.
- G. Батарейный отсек
Отсек для хранения батареи.
- H. Диски и лезвия
Устройство для стрижки газона во время работы машины.
- I. Передние колеса
Передние все направленные колеса помогают управлять косилкой.
- J. Drive Wheel
Ведущие колеса - мощность, достаточная для движения, с превосходными внедорожными возможностями.

5 УСТАНОВКА И КАРТОГРАФИРОВАНИЕ

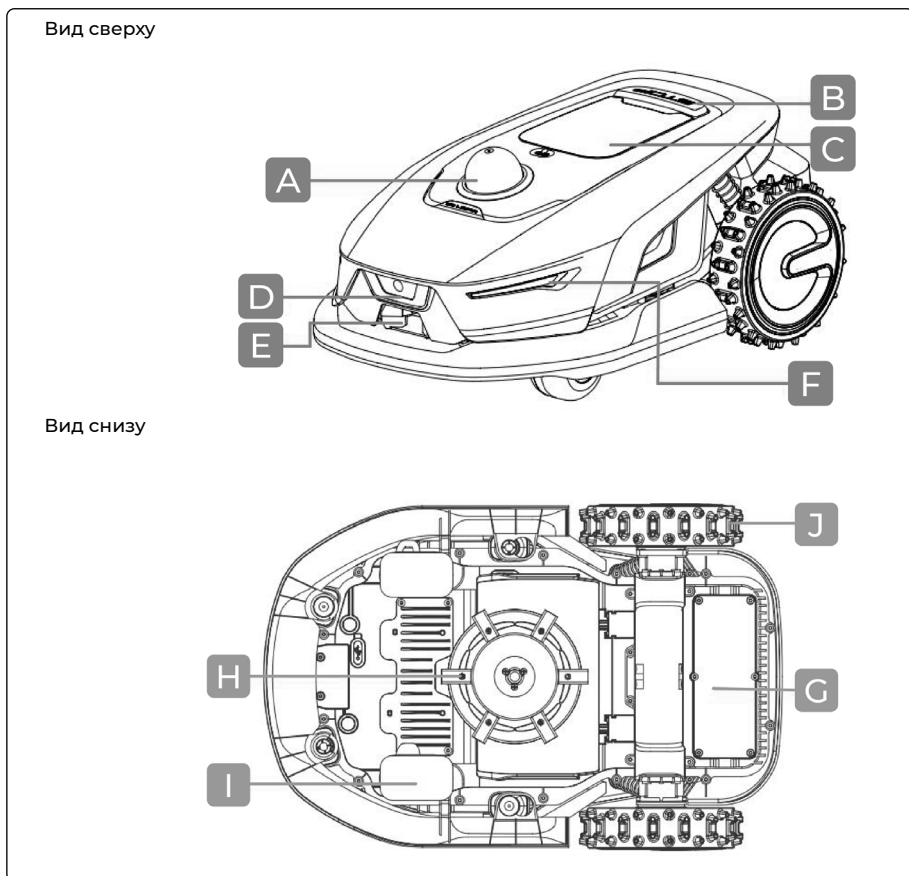
5.1 Подготовка

5.1.1 Загрузка приложения VILLARTEC

Пожалуйста, отсканируйте QR-код, чтобы загрузить приложение Villartec на ваше мобильное устройство. После установки создайте учетную запись и войдите в систему.



5.1.2 Подготовьте газон

- A. Уберите весь мусор, кучи листьев, игрушки, провода, камни и другие препятствия.
- B. В целях безопасности, пожалуйста, убедитесь, что дети и домашние животные не находятся на газоне.
- C. Перед использованием роботизированной газонокосилки, пожалуйста, скосите газон на высоту не более 6 см.



Рис. 3

Инструкция по эксплуатации

- D. Технические характеристики рабочей зоны роботизированной газонокосилки следующие: до 1 500 м².
- E. Если в рабочей зоне имеются узкие проходы, убедитесь, что ширина прохода превышает 80 см.
- F. Если на газоне есть углубления глубже 4 см, пожалуйста, сначала засыпьте и выровняйте их или установите ограждение для изоляции.

5.2 Установка зарядной станции

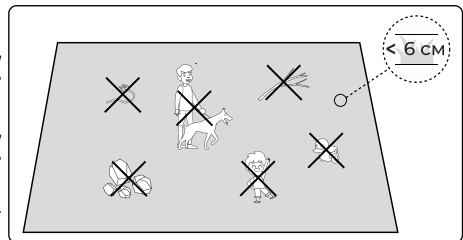
5.2.1 Найдите подходящее место

Для установки зарядной станции необходимо выбрать подходящее место, отвечающее всем следующим условиям:

- A. Ровная поверхность
Чтобы газонокосилка могла успешно выехать на зарядную станцию и вернуться на нее, установите зарядную станцию на ровной поверхности.



Рис. 4

- B. Приближение к газону
Зарядную станцию можно разместить как внутри, так и снаружи рабочей зоны газонокосилки. Из соображений безопасности рекомендуется размещать зарядный кабель вне зоны кошения.

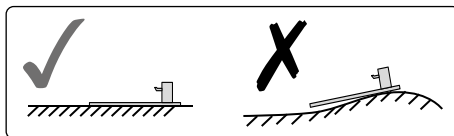

Рис. 5

- C. В радиусе 1,5 м от зарядной станции не должно быть никаких препятствий.

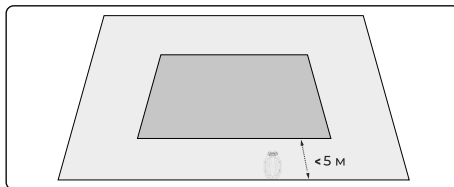

Рис. 6

- D. Если есть трава, ее высота должна быть менее 6 см.
Если трава высокая, сначала скосите её ручной газонокосилкой. Высокая трава может затруднить работу возвращение на зарядную станцию.

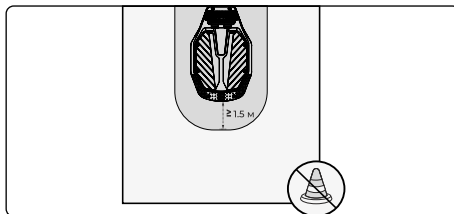

Рис. 7

Кроме того, мы рекомендуем выбрать местоположение, отвечающее следующим условиям:

- При наличии сильного сигнала Wi-Fi
Зарядная станция должна находиться в зоне действия домашней сети Wi-Fi и рядом с источником питания.
- Рядом с розеткой
Обеспечьте удобное подключение электропитания для зарядных станций; чрезмерно длинные силовые кабели могут ухудшить внешний вид газона, затруднить движение пешеходов и увеличить риск расхода электроэнергии.
- Грунт достаточно мягкий, чтобы можно было забивать гвозди.

5.2.2 Установите зарядную станцию.

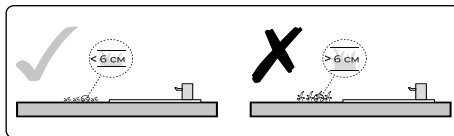
Пожалуйста, установите зарядную станцию, следуя приведенным ниже инструкциям:

1. Совместите чистящую щетку с зарядной станцией и вставьте щетку.



Рис. 8

2. Молоток или подобный инструмент можно использовать для того, чтобы прибить зарядную станцию к неровной, не затвердевшей поверхности земли.

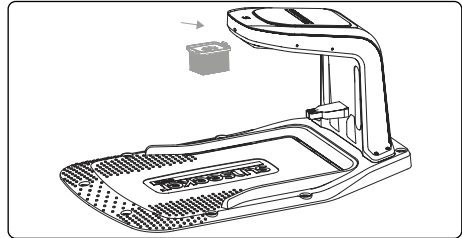

Рис. 9

3. Подключите устройство с помощью удлинительного кабеля к розетке. Пожалуйста, расположите источник питания на высоте не менее 30 см от пола.

Как определить, что питание подключено: светодиодный индикатор на зарядной станции будет гореть постоянно зеленым цветом при включении питания.

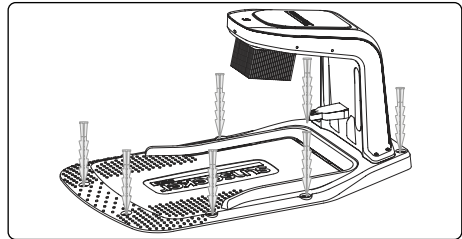

Рис. 9

Инструкция по эксплуатации

4. Снимите защитный чехол с лидара.

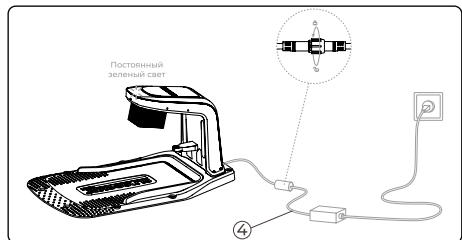

Рис. 10

5. Поместите робота на зарядную станцию для зарядки. Убедитесь, что контакты зарядки на роботе и зарядной станции подключены правильно.

Как определить, заряжается ли робот: когда робот успешно подключается к зарядной станции, индикатор функции на голове робота начнет мигать зеленым светом.

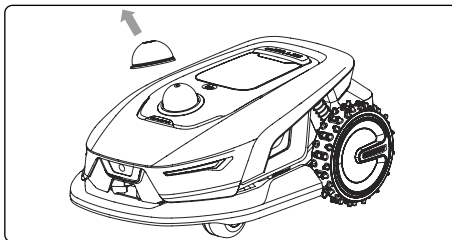

Рис. 11



ПРИМЕЧАНИЕ! Если вы хотите установить дополнительный гараж для защиты, пожалуйста, используйте соответствующий гараж Villartec, который можно приобрести в местных магазинах или онлайн. Использование гаража стороннего производителя может вызвать проблемы во время зарядки.

5.2.3 Язык светодиодной индикации на зарядной станции

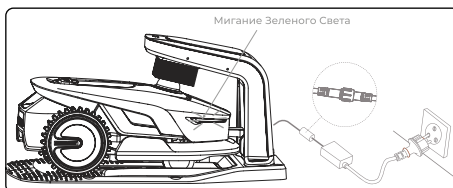
Значение цвета светодиодного индикатора	
Сплошной зеленый	Зарядная станция включена <ul style="list-style-type: none">Робот не находится на зарядной станции.Робот находится на зарядной станции и полностью заряжен.
Мигающий зеленый	Робот заряжается на зарядной станции.
Не освещено	<ol style="list-style-type: none">Зарядная станция не подключена к электросети.Возникла проблема с зарядной станцией (например, проблема с зарядным током или напряжением)Робот подключается к зарядной станции, но процесс зарядки протекает некорректно (например, происходит короткое замыкание в контактах зарядки).

5.2.4 Индикаторы работоспособности робота

Цвет	Значение
Мигающий белый	Робот осуществляет поиск и пытается подключиться к сети.
Пульсирующий белый	Робот находится в режиме ожидания.

Сплошной белый	Робот находится в нормальном рабочем состоянии.
Мигающий красный	<ul style="list-style-type: none"> Произошла ошибка Источник питания отключен
Пульсирующий красный	<ul style="list-style-type: none"> Источник питания отключен. Робот находится в спящем режиме.
Насыщенный оранжевый	Робот возвращается на зарядную станцию для подзарядки.
Пульсирующий зеленый	Робот заряжается.
Мигающий зеленый	Робот находится в режиме OTA (обновление программного обеспечения по беспроводной сети).

5.3 Активация газонокосилки

1. Робот находится на зарядной станции и автоматически включится при подключении к источнику питания.
В другом случае вы можете нажать и удерживать кнопку питания на панели управления в течение 2 секунд, чтобы включить робота.



Рис. 12

2. Введите начальный пароль устройства «0000».

Как установить новый пароль для устройства?

Нажмите и удерживайте одновременно кнопки START и HOME, пока на экране не появится окно установки пароля.

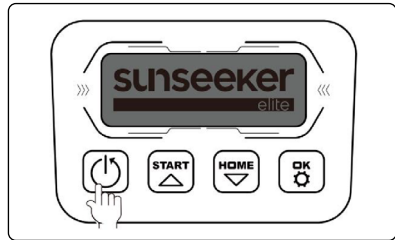
- Чтобы увеличить число, нажмите кнопку ВВЕРХ.
- Чтобы уменьшить число, нажмите кнопку ВНИЗ.

Нажмите кнопку ОК для подтверждения и установки следующей цифры.

- Чтобы изменить предыдущую цифру, нажмите кнопку ОК один или несколько раз, пока курсор редактирования не переместится к нужной цифре.



Рис. 13



ВАЖНО! Пожалуйста, не устанавливайте PIN-код на «0000».

5.4 Подключение приложения

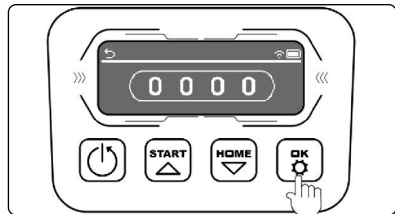
5.4.1 Подготовка

- Включите Bluetooth на телефоне и авторизуйте Bluetooth права доступа к приложению.
- Убедитесь, что робот включен и активен.
- Убедитесь, что ваше мобильное устройство находится в пределах 10 метров от робота.

Инструкция по эксплуатации

5.4.2 Подключите приложение SUNSEEKER к роботу:

1. Откройте приложение SUNSEEKER.
2. Подключите приложение к роботу одним из следующих способов:
 - a. Добавить вручную: Перейдите на главную страницу и нажмите [Добавить]. Нажмите кнопку «Устройство» или кнопку «Сканировать QR-код», чтобы отсканировать QR-код, расположенный на маркере в задней части робота. (Рис. 14).
 - b. Автоматическое обнаружение: Нажмите кнопку «Поиск» в окне сканирования. Робот начнет поиск ближайших устройств. Выберите своего робота из списка обнаруженных устройств, чтобы подключиться. (Рис. 15).
 - c. Введите пароль устройства по умолчанию 0000 или, если вы установили новый пароль, введите новый пароль. (Рис. 16).
Пароль устройства также можно изменить в любое время через приложение.



Рис. 14



Рис. 15

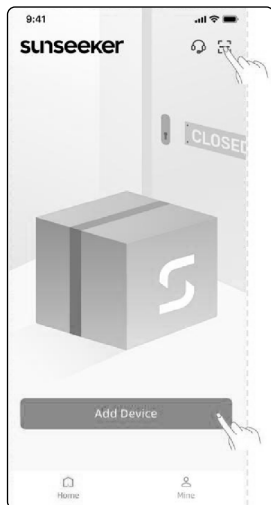

Рис. 16

5.4.3 Настройка Wi-Fi робота

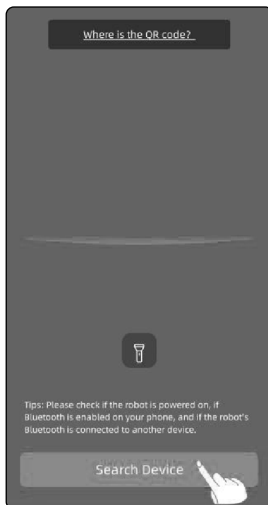
Для подключения робота к сети необходимо использовать приложение.

Робот оснащен модулем 4G, поддерживающим подключение к сети 4G и включающим встроенный GPS. Однако для оптимальной работы мы рекомендуем настроить Wi-Fi-соединение.

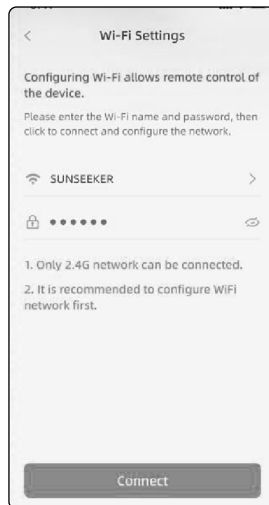
Выполните настройку Wi-Fi для робота в соответствии с инструкциями приложения:

1. Введите имя учетной записи Wi-Fi и пароль от вашей сети Wi-Fi.
2. Проверьте и убедитесь, что значок Wi-Fi отображается на экране и в приложении.



Рис. 17

5.5 Составление карты

Чтобы робот смог скосить ваш газон, ему сначала необходимо отсканировать и составить карту вашего участка, чтобы создать виртуальную карту в своей памяти.

Проверьте и подготовьтесь к составлению карты:

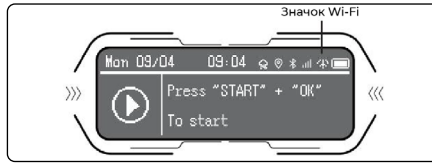
- Робот вошел в зарядную станцию и включился.
- Уровень заряда батареи выше 50%.
- Приложение SUNSEEKER уже подключено к роботу.
- Защитный кожух лидара снят.
- Передняя камера робота чистая и ничем не загорожена.



Рис. 18

Перед использованием обязательно снимите защитную пленку с передней камеры. Если объектив загрязнится во время последующего использования, вы можете протереть его мягкой тканью.

5.5.1 Составьте карту границ

Автоматическое построение карт

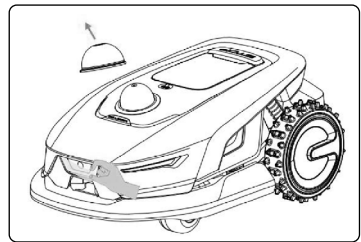
Робот использует передовое 3D-сканирование LiDAR в сочетании с визуальным распознаванием для автономного обнаружения и составления карты вашего газона. Он будет:

- Определите границы – точно определите края вашего газона.
- Осмотрите местность – перемещайтесь вдоль периметра, чтобы запечатлеть детали окружающей среды.
- Создайте виртуальную карту – разработайте точную цифровую схему для эффективного скашивания травы.
- Запустить автоматическое сопоставление.

Перед составлением карты:

- А. Расчистите заросшую сорняками границу, чтобы убедиться в ее чистоте.
- В. Если на вашем газоне есть обрывы или ступенчатые участки по краям, обязательно возьмите управление роботом на себя до того, как он достигнет этих зон, и вручную проложите маршрут с помощью удаленного картографирования.
- С. Машина не может проезжать через узкие пространства или проходы шириной менее 0,8 м. Пожалуйста, убедитесь, что внутри границы газона, где вы планируете

Инструкция по эксплуатации

- проводить картографирование, имеется зазор не менее 0,8 м.
- D. Робот может преодолевать склоны с уклоном до 45% (24°). Пожалуйста, следите за тем, чтобы уклон рабочих зон был ниже этого предела.
 - E. Не перемещайте робота вручную при создании границы, так как это может привести к сбою картографирования.
 - F. Когда начнётся картографирование, не подключайте робота к зарядной станции дистанционно до завершения процесса. В противном случае лидар может быть заблокирован, что может привести к сбою картографирования.

Начать составление карты можно следующим образом:

- A. Нажмите «Рабочая зона». Газонокосилка автоматически покинет зарядную станцию и продвинется на 1,5 м вперед без необходимости ручного вмешательства. Рекомендуем сначала направить робота к краю газона, отрегулировать его переднюю часть для построения карты против часовой стрелки, а затем нажать «Начать построение карты». (Рис.19).
- B. На панели управления робота последовательно нажмите START+OK. (Рис. 20).



Рис. 19



Совет: Этот способ возможен только в том случае, если в газонокосилке еще нет готовой карты.

Приостановить / Продолжить автоматическое сопоставление.



Рис. 20

Следующие сценарии приведут к приостановке автоматического сопоставления:

- A. Нажмите кнопку аварийной остановки STOP на боковой стороне станка.
- B. Нажмите кнопку [Пауза] в интерфейсе приложения.
- C. Аномалии работы робота: например, застревание колес, чрезмерный угол наклона или опрокидывание.

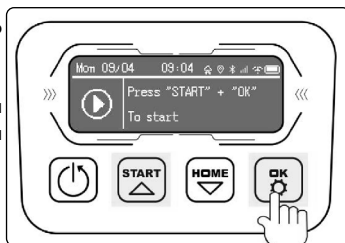

Рис. 21



Советы:

- Мы рекомендуем следовать за роботом во время процесса картографирования. Если робот не может точно определить границы, вы можете в любой момент выйти из автоматического режима картографирования и переключиться на ручное управление.
- Для обеспечения эффективности картографирования убедитесь, что робот начинает картографирование, выехав с зарядной станции.
- Если на газоне имеется большая открытая площадка без высоких деревьев или построек, картографирование может быть не завершено успешно.
- Рекомендуется обратиться за помощью в службу послепродажного обслуживания.

5.5.2 Удаленное сопоставление вручную

Возможности роботизированного распознавания границ ограничены производительностью системы и условиями окружающей среды на газоне.

В случаях, когда автоматическое построение карты не удастся завершить успешно, для завершения процесса сканирования и построения карты газона требуется ручное дистанционное управление.

- Перейдите в режим сопоставления пульта дистанционного управления.



Рис. 22

Убедитесь, что робот находится рядом с границей газона. В противном случае, сначала дистанционно переместите робота в окрестности границ газона и убедитесь, что граница находится с правой стороны от робота.

Нажмите «Вручную», чтобы переключиться в режим ручного построения карт.

Дистанционно управляйте газонокосилкой и ходите вдоль края, чтобы создать рабочую зону.



Рис. 23



ВАЖНЫЙ!

1. Не перемещайте робота вручную при создании границы, так как это может привести к сбою картографирования.
2. Когда начнётся картографирование, не подключайте робота к зарядной станции дистанционно до завершения процесса. В противном случае лидар может быть заблокирован, что может привести к сбою картографирования.
3. Во время дистанционного управления идите позади робота.
4. Робот может преодолевать склоны с уклоном до 45% (24°). Пожалуйста, следите за тем, чтобы уклон рабочих зон был ниже этого предела.
5. Для участков шириной менее 80 см, пожалуйста, задайте маршруты, позволяющие роботу проезжать.
6. Если ваш газон возвышается над прилегающей землёй более чем на 4 см, держите робота на расстоянии не менее 10 см от края. Если ваш газон находится на одном уровне с прилегающей территорией, робот может пересечь его периметр для достижения оптимальных результатов кошения по краям.
7. Убедитесь, что углы поворота превышают 90°. Углы меньше 90° могут затруднить роботу выполнение чистого среза.

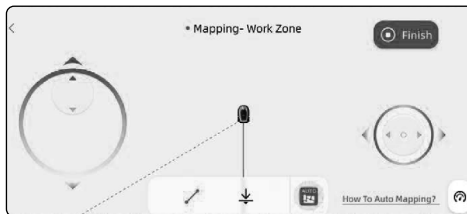
Приостановить/продолжить настройку пульта дистанционного управления.

Отпустите палец от интерфейса пульта дистанционного управления, чтобы приостановить настройку пульта.

5.5.3 Завершите составление карты.

Автоматическое построение карты завершается, когда робот возвращается к начальной точке созданной карты. После построения карты.

Проверка прошла успешно, и будет сгенерирована виртуальная карта вашего газона. Вы можете просмотреть сгенерированную карту в приложении.

Нажатие кнопки [Завершить] вручную в интерфейсе приложения также может завершить процесс картографирования роботом.



Рис. 24

5.5.4 Установить запретную зону

Хотя робот может автоматически избегать препятствий, все же необходимо обозначить зоны с риском падения, такие как бассейны и песочницы, как запретные зоны. Для объектов,

которые вы хотите защитить (например, клумбу, батут, грядку с овощами или оголенные корни деревьев), пожалуйста, обозначьте их как запретные зоны.

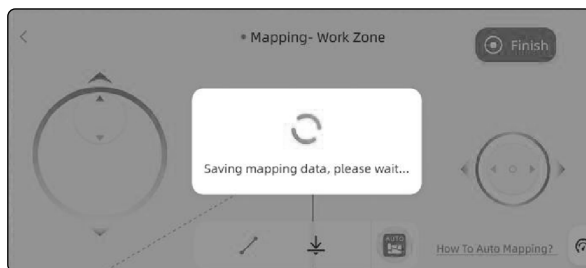
В приложении перейдите в раздел «Управление картами» -> «Добавить ещё» и выберите «Запретная зона», чтобы создать запретные зоны.



Рис. 25

5.5.4 Создавайте новые зоны и редактируйте зоны.

Если ваши газоны разделены дорогами или у вас несколько отдельных газонов, вы можете нажать «Рабочая зона» в приложении, чтобы продолжить создание рабочих зон. Вы также можете добавлять, удалять или изменять зоны в разделе «Управление картой» после завершения создания карты.

5.5.5 Коридор установки

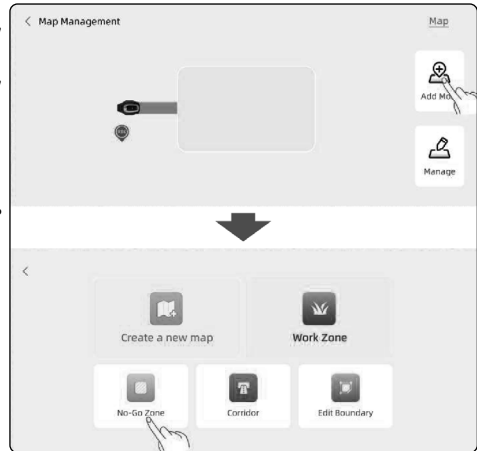
Соедините две изолированные рабочие зоны.

Для изолированных зон, пожалуйста, создайте коридор для их соединения. Изолированные зоны без коридора будут недоступны для работы.

Найдите запись о создании коридора на странице «Управление картами».

Нажмите кнопку «Начать создание коридора», чтобы начать.

Необходимо указать начальную и конечную точки на карте.

Вы можете управлять движением машины по коридору между двумя рабочими зонами, создавая транспортный коридор.



Рис. 26



ВАЖНО!

1. По умолчанию робот движется только по коридору без стрижки травы.
2. Если ваш газон разделен проходами высотой более 4 см, разместите объект с уклоном, равным высоте прохода (например, пандус).
3. Убедитесь в правильности начальной и конечной точек коридора находятся в рабочей зоне.

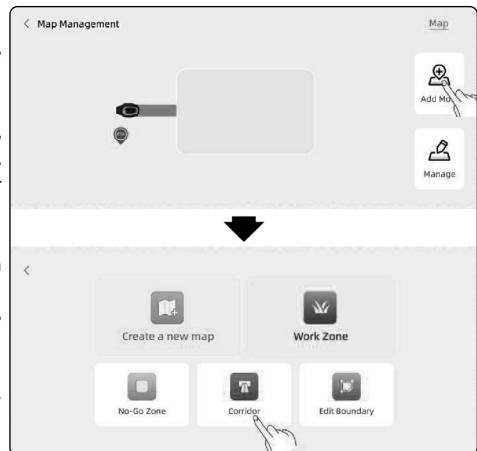

ОСТОРОЖНОСТЬ!

Не размещайте рабочие зоны или маршруты в местах общественного пользования, чтобы предотвратить повреждение продукции, повреждение транспортными средствами и несчастные случаи.

6 ЕЖЕДНЕВНАЯ РАБОТА

6.1 Дисплей и управление на газонокосилке

Ознакомьтесь с панелью управления.



Рис. 27

Базовое управление

Управление кнопками:

- **Кнопка питания:**

- A. Чтобы включить робота, нажмите и удерживайте кнопку в течение 2 секунд.
- B. Чтобы выключить робота, нажмите и удерживайте кнопку в течение 3 секунд.
- C. Для перезапуска робота нажмите кнопку питания, чтобы выключить оборудование, затем удерживайте кнопку питания примерно 10 секунд, чтобы перезагрузить устройство.



Примечание! Когда робот-газонокосилка находится на зарядной станции и подключена к источнику питания, она автоматически включается.

Когда газонокосилка будет выключена, на приборной панели отобразится слово «bye», после чего экран погаснет.

- **СТАРТ + ОК**

Чтобы начать кошение всей площади или возобновить приостановленные

задачи, последовательно нажмите кнопки СТАРТ и ОК.

- **КНОПКИ HOME + ОК**

Чтобы отправить робота обратно на зарядную станцию для зарядки, последовательно нажмите кнопки HOME и ОК.

- **Остановить работу газонокосилки**

Чтобы перейти в меню, нажмите и удерживайте кнопку SET в течение 3 секунд.

- **ОК**

Для подтверждения выбора в меню нажмите кнопку ОК.

- **НАЗАД**

Чтобы перейти на один уровень выше в меню, нажмите кнопку НАЗАД.

- **ВВЕРХ**

A. Чтобы увеличить число при установке PIN-кода, нажмите кнопку ВВЕРХ.

B. Нажмите кнопку ВВЕРХ, чтобы переместиться вверх (или влево) по списку/меню.

- **ВНИЗ**

A. Чтобы уменьшить число при установке PIN-кода, нажмите кнопку ВНИЗ.

B. Нажмите ВНИЗ, чтобы перемещаться вниз по списку / меню.

- **Отображение**

На дисплее будет отображаться рабочее состояние роботизированной газонокосилки. Вы можете настраивать задачи кошения, создавать или просматривать их.

6.1.1 Главное меню на экране

Настройте графики кошения и основные параметры системы через меню на дисплее.









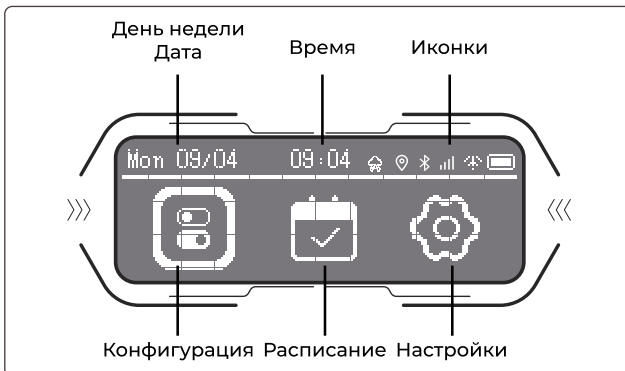

Рис. 28

Инструкция по эксплуатации

6.1.2 Значки на экране

	Робот заблокирован.
	Bluetooth (Робот подключается к приложению через Bluetooth).
	Wi-Fi (Робот подключается к приложению через сеть Wi-Fi).
	Сеть 4G/5G активирована.
	Уровень заряда батареи (Отображает текущий уровень заряда батареи).
	Робот заряжается.
	Обнаружен дождь.
	USB-разъем используется для осуществления беспроводного обновления программного обеспечения. (OTA) послепродажным обслуживанием.

6.1.3 Обзор структуры меню



Рис. 29

*После обновления версии программного обеспечения возможны отличия от фактического отображения.

6.2 Изменение PIN-кода

Если газонокосилка находится в режиме блокировки, введите PIN-код перед тем, как запустить ее вручную.

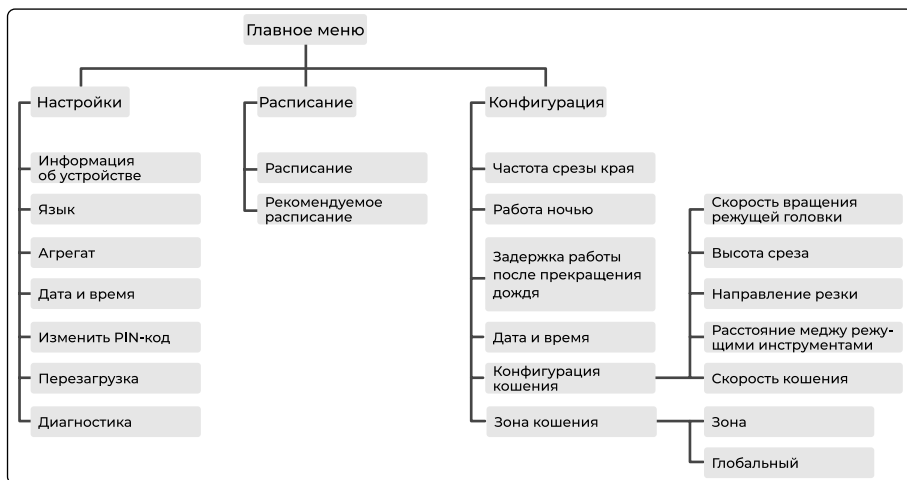
Как установить новый пароль для устройства?

- Войдите в меню «НАСТРОЙКИ» на дисплее. Найдите пункт «Изменить PIN-код».



Рис. 30

- Введите старый PIN-код
 - а. Чтобы увеличить число, нажмите кнопку ВВЕРХ
 - б. Чтобы уменьшить число, нажмите кнопку ВНИЗ
- Нажмите кнопку «ОК», чтобы подтвердить и установить следующую цифру.
- Чтобы изменить предыдущую цифру, нажмите кнопку ОК один или несколько раз, пока курсор редактирования не переместится к нужной цифре.

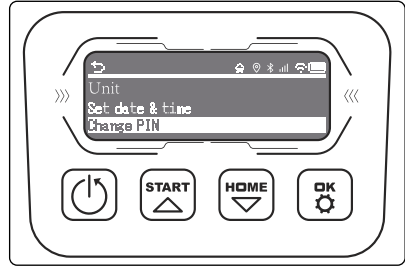

Рис. 31

- Введите новый PIN-код

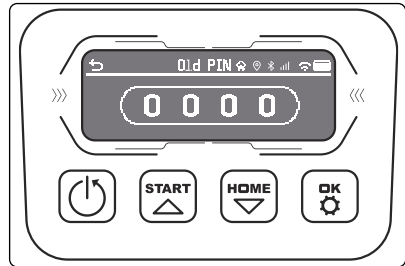

ВАЖНО!

Пожалуйста, не устанавливайте PIN-код на «0000».



Рис. 32

6.3 Настройка расписания

Заранее настройте параметры кошения в приложении (например, эффективность кошения, высоту кошения и направление кошения).

После завершения сканирования и создания карты газона робот автоматически генерирует расписание по умолчанию, обычно устанавливающее выполнение задач по стрижке газона с восхода до заката с понедельника по пятницу.

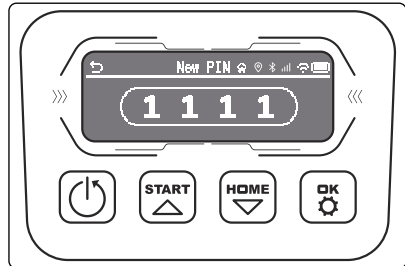
Вы также можете изменить расписание через раздел «Расписание». (Рис. 33, Рис. 34). Меню в панели управления робота или через настройки расписания в приложении.



Рис. 33



Рис. 33



ПРИМЕЧАНИЕ: При включении «Ночного режима работы» в панели управления или меню настроек приложения вы можете запрограммировать робота на работу в ночное время после захода солнца.

6.4 Ежедневная стрижка газона

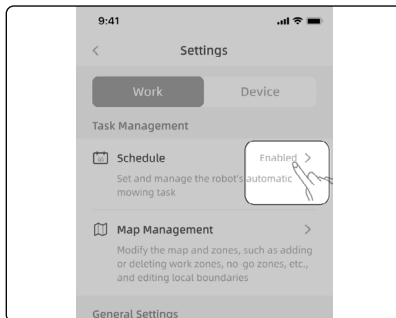
6.4.1 Начните косить

- Автоматический запуск кошения
Робот автоматически начнет косить в соответствии с установленным вами расписанием; он автоматически покинет зарядную станцию и продолжит выполнение незавершенных задач по кошению с последней точки остановки
- Кошение с ручным запуском
 - А. Вы можете нажать кнопку [СТАРТ + ОК] на панели управления робота, чтобы немедленно начать процесс кошения.
 - В. Вы также можете нажать кнопку [Начать кошение] в интерфейсе подготовки к кошению в приложении, чтобы робот немедленно начал кошение.



СОВЕТ: Перед началом кошения необходимо установить высоту среза.



ВАЖНО:

1. При регулировке высоты скашивания убедитесь, что глубина скашивания (разница между текущей высотой травы и целевой высотой травы) не превышает 50 мм. Чрезмерное скашивание может навредить состоянию газона.
Для предотвращения подобных повреждений станок автоматически остановит режущий диск, когда глубина резки превысит 50 мм.
2. Машина может скашивать траву высотой до 12 см. Более высокая трава может быть распознана как препятствие из-за ограничений системы распознавания, что может привести к тому, что робот обойдет препятствие или застрянет, не сумев завершить работу по скашиванию.



СОВЕТ: Перед началом кошения вы также можете установить персонализированные параметры, такие как уклон и расстояние между полосами кошения для каждой

рабочей зоны. Конечно, если вы решите их не устанавливать, будут применены параметры по умолчанию, которые вы сможете изменить позже по мере необходимости.

6.4.2 Приостановить / возобновить кошение

- Скашивание с ручной паузой

Вы можете вручную приостановить кошение, нажав кнопку [Приостановить кошение] в приложении. После приостановки кошения робот остановится в указанном месте и прекратит кошение.

Не переворачивайте робота и не выполняйте работы по техническому обслуживанию, такие как прикосновение к режущему диску.

Чтобы возобновить работу по кошению, когда робот находится в режиме паузы, последовательно нажмите кнопки START и OK. Робот возобновит предыдущую работу по кошению. В качестве альтернативы, вы можете нажать «Продолжить» в приложении, чтобы возобновить работу по кошению.

- Аварийный замок

Следующие условия приведут к переходу робота в аварийный режим блокировки, что приостановит процесс кошения:

- A. Нажмите кнопку аварийной остановки на роботе;
- B. Робот наклоняет/переворачивает/поднимает;
- C. Столкновение застряло.

Чтобы возобновить кошение после сброса ошибки, нажмите кнопку START + OK, чтобы выйти из режима STOP, а затем снова нажмите кнопку START + OK, чтобы продолжить кошение.

- Ненормальное прерывание процесса кошения

Кроме того, следующие ситуации также могут вызывать ненормальные перебои в процессе кошения:

- A. Во время автоматической стрижки, если робот сталкивается с препятствием и не может спланировать путь для отступления, во время автоматической стрижки;
- B. Колесо заклинило;
- C. Заклинивание отрезного диска или лезвия;
- D. Крутой рельеф;
- E. Сбой системы;
- F. Потеря сигнала позиционирования.

Чтобы возобновить кошение, сначала устраните все неисправности. Робот автоматически вернется в нормальное состояние. Затем нажмите кнопки START + OK или кнопку [Start Mowing] в приложении, чтобы продолжить кошение.

- Робот автоматически приостанавливает кошение и возвращается на зарядную станцию.

Робот автоматически приостановит текущую задачу покоса при следующих обстоятельствах.

Возобновите незавершенную задачу, когда в следующий раз будут подходящие условия:

- A. Во время дождливой или ненастной погоды;
- B. Когда заряд батареи робота низкий;
- C. С наступлением ночи (ночной режим работы не активируется).

Инструкция по эксплуатации

6.4.3 Вернуться на зарядную станцию

Чтобы отправить робота обратно на зарядную станцию, нажмите кнопки HOME + OK на панели управления.

Робот автоматически вернется на зарядную станцию для подзарядки. В качестве альтернативы, вы можете выбрать в приложении кнопку «Начать возвращение на станцию», чтобы отправить робота обратно.

6.4.4 Инструкция по технике безопасности при эксплуатации

- A. Держите руки и ноги подальше от вращающихся лезвий. Не подносите руки или ноги к включенному изделию и не опускайте их под него.
- B. Не поднимайте и не перемещайте изделие, когда оно включено.
- C. Используйте режим парковки или выключите устройство, если в рабочей зоне находятся люди, особенно дети или животные.
- D. Убедитесь, что на газоне нет посторонних предметов, таких как камни, ветки, инструменты или игрушки. В противном случае, лезвия могут быть повреждены при контакте с такими предметами.
- E. Не ставьте предметы на изделие или зарядную станцию.
- F. Не используйте данное изделие, если кнопка «Аварийная остановка» неисправна.
- G. Избегайте столкновений изделия с людьми или животными. Если человек или животное окажутся на пути движения изделия, немедленно остановите машину.
- H. Всегда переводите устройство в положение ВЫКЛ., когда оно не используется.
- I. Не используйте одновременно с выдвижными дождевателями; запланируйте отдельное время работы с помощью функции планирования.
- J. Избегайте размещения соединительного канала в местах установки выдвижных спринклеров.
- K. Не используйте данное изделие в зонах с застойной водой (например, вызванной сильным дождем или скоплением воды).

6.5 Интернет вещей

MI 1500V — это устройство, работающее в сфере Интернета вещей (IoT).

Подключите газонокосилку к интернету через сотовую сеть или вашу сеть Wi-Fi, что позволит использовать следующие функции:

- A. Обновления прошивки по беспроводной сети (OTA) позволяют поддерживать газонокосилку в актуальном состоянии и использовать новейшие функции.
- B. Возможность дистанционного управления через сеть: запуск кошения, остановка кошения, возврат к зарядной станции, установка графика кошения, установка высоты среза и другие функции.
- C. Дистанционный мониторинг процесса кошения и местоположения газонокосилки.
- D. Сообщайте коды ошибок и состояние газонокосилки через сеть.

6.5.1 Wi-Fi

MI 1500V использует Wi-Fi для подключения к сети. Дополнительные сведения см. в разделе «Настройки Wi-Fi».



ПРИМЕЧАНИЕ:

- Платформа X поддерживает только сети Wi-Fi 2,4 ГГц.
- Если вы используете устройство iOS, газонокосилка сможет подключиться только к той сети Wi-Fi, к которой подключено ваше мобильное устройство.

Пожалуйста, следуйте инструкциям в приложении. Сначала подключите мобильное устройство к сети Wi-Fi, а затем подключите газонокосилку к той же сети Wi-Fi. Для устройств Android таких требований нет.

6.5.2 Обновления прошивки.

Мы продолжим обновлять прошивку газонокосилки. Если появится новая версия прошивки, вы получите всплывающее уведомление в приложении. Рекомендуется обновлять прошивку, как только она станет доступна.

При обновлении прошивки необходимо соблюдение следующих условий:

- Аппарат находится на зарядной станции;
- Сеть подключена;
- Заряд батареи составляет более 30%;
- Плана покоса травы на час нет.

В процессе обновления индикатор на газонокосилке будет мигать зеленым. Вы можете отслеживать ход обновления в своем приложении. После завершения обновления индикатор на газонокосилке снова загорится зеленым.



ПРЕДУПРЕЖДЕНИЕ! НЕ перемещайте газонокосилку во время процесса обновления.

6.6 Избегание препятствий

6.6.1 3D-лидар и монокулярная камера

Лидар и монокулярная камера входят в стандартную комплектацию MI 1500V.

Они предназначены для визуального определения границ, предварительного избегания препятствий и сканирования светоотражающих полос в процессе зарядки, что делает газонокосилку более интеллектуальной.



Рис. 34

6.6.2 Датчики бампера

Датчики установлены внутри MI 1500V для обнаружения препятствий. Когда бампер сталкивается с препятствием и срабатывает датчик, газонокосилка движется назад, чтобы избежать столкновения.

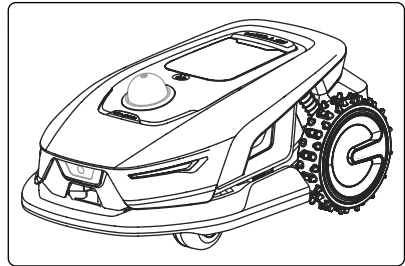

ПРИМЕЧАНИЕ: Если на вашем газоне слишком много препятствий, подумайте о создании вокруг них зон, запрещенных для проезда, или об удалении некоторых препятствий, чтобы повысить эффективность работы машины.

6.6.3 Система искусственного интеллекта для машинного зрения

Система Vision AI и глубокого обучения, оснащенная монокулярной камерой, превосходно распознает окружающую среду и беспрепятственно преодолевает препятствия. Благодаря нашим собственным алгоритмам глубокого обучения, она постоянно улучшает понимание ландшафта сада за счет непрерывного накопления данных.

7 ТЕХНИЧЕСКОЕ ОБСЛУЖИВАНИЕ

Обеспечьте превосходные результаты кошения и продлите срок службы вашей газонокосилки благодаря регулярному техническому обслуживанию. Регулярный осмотр и обслуживание взрослым человеком каждую неделю необходимы для обеспечения оптимальной работы. Берегите себя, соблюдая правила техники безопасности: не проводите техническое обслуживание в открытой обуви или босиком. Всегда уделяйте первостепенное внимание безопасности, надевая длинные брюки и рабочую обувь во время обслуживания газонокосилки. Своевременно заменяйте любые поврежденные или изношенные детали, чтобы гарантировать бесперебойную работу.

Только авторизованные сервисные специалисты имеют право открывать и закрывать обратно отсек шасси, расположенный за бампером.

Самостоятельное выполнение вами ремонта может привести к аннулированию ограниченной гарантии.



ПРИМЕЧАНИЕ: Страховка

Возможно, ваша страховка не покрывает несчастные случаи, связанные с этим продуктом. Пожалуйста, свяжитесь со своим страховым агентом или провайдером, чтобы узнать, покрывается ли такая страховка.

Для повышения производительности и увеличения срока службы робота, пожалуйста, регулярно проводите его чистку и заменяйте изношенные детали в соответствии с указанной ниже периодичностью:

Часть	Частота замены
Лезвия	Каждые 6–8 недель или чаще
Зарядная станция Щетка для чистки	Каждые 12 месяцев или чаще

Оставшееся время работы лезвия и щетки для чистки можно проверить в приложении в разделе «Настройки > Расходные материалы и обслуживание».

После замены расходных материалов, как указано в инструкции, перейдите на страницу с подробной информацией о них и нажмите «Я заменил», чтобы сбросить таймер.

7.1 Уборка

7.1.1 Корпус, шасси и отрезной диск

1. Выключите робота
2. Наденьте защитный чехол на лидар.



Рис. 35

3. Переверните робота вверх дном.

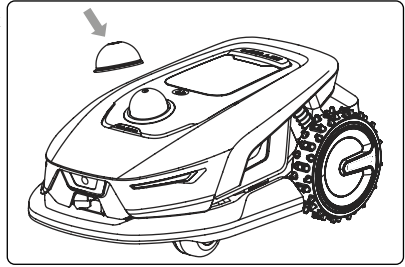

ОСТОРОЖНО!

Радар легко ломается или царапается. Пожалуйста, аккуратно кладите его на поверхность, когда переворачиваете робота.



Рис. 35

4. Используйте щетку для очистки ведущих колес (задних колес), чтобы обеспечить хорошее сцепление протектора.
5. Очистите корпус, лезвие и шасси с помощью шланга. В частности, остатки травы, скопившиеся в режущем диске.

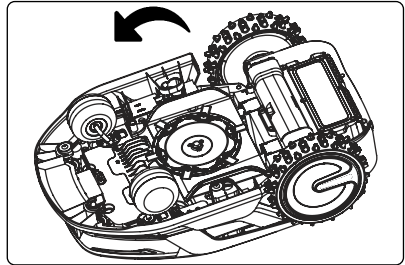

ОСТОРОЖНО!

- Не прикасайтесь к лезвию при чистке корпуса. При уборке, пожалуйста, надевайте перчатки.
- Пожалуйста, не используйте мойку высокого давления для чистки. Не используйте моющие средства для чистки.



Рис. 35

7.1.2 Лидар

- A. Обычная химчистка (легкие загрязнения, такие как пыль, пыльца, небольшие пятна от воды).

Инструменты: салфетка из микрофибры, мягкая щетка. (Салфетку из микрофибры следует положить в футляр для хранения зарядной станции в качестве дополнительного аксессуара).

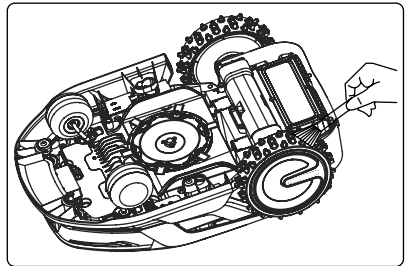
1. Сначала сдуйте пыль или частицы песка с поверхности (избегайте прямого

Инструкция по эксплуатации

- контакта, чтобы не поцарапать покрытие).
2. Протрите оптическое окно в одном направлении безворсовой салфеткой из микрофибры (избегайте круговых движений).
- В. Глубокая влажная чистка (сильные загрязнения).
- Инструменты: дистиллированная вода или специальный раствор для очистки линз (без спирта, без аммиака), медицинские ватные палочки.
1. Сначала удалите пыль или частицы песка с поверхности, используя метод «обычной сухой чистки» (избегайте прямого контакта, чтобы не поцарапать покрытие).
 2. Распылите небольшое количество чистящего раствора на ткань (не распыляйте непосредственно на поверхность LiDAR).
 3. Аккуратно протрите загрязненный участок. Для удаления стойких пятен используйте ватный тампон.
 4. Немедленно промокните оставшуюся жидкость сухой тканью (чтобы предотвратить появление водяных пятен).



ПРЕДУПРЕЖДЕНИЕ!

- **Избегайте использования чистящих растворов на основе растворителей (таких как спирт или ацетон), поскольку они могут вызвать коррозию покрытия или герметика.**
- **Избегайте прямого воздействия струи воды под высоким давлением.**

С. Специальные красители

1. Масляные пятна/асфальт: очистите специальным средством для удаления масляных пятен (например, Kontakt Chemie). Для предотвращения коррозии корпуса сначала проведите тест на небольшом участке.
2. Остатки насекомых: размягчите теплой водой и протрите мягкой влажной тканью. Избегайте соскабливания твердыми предметами.
3. Солевые пятна: размягчить теплой водой и протереть мягкой влажной тканью. В прибрежных районах требуется частая чистка.
4. Иней: после размораживания протрите мягкой влажной тканью, смоченной теплой водой или при комнатной температуре. Избегайте использования острых предметов для удаления льда.

7.1.3 Датчик дождя

Проверяйте датчик дождя раз в месяц и убедитесь, что он не покрыт грязью, травой или другими предметами. Вы можете либо промыть его водой, либо почистить мягкой щеткой. После чистки высушите область вокруг датчика, чтобы он не сработывал, как это могло бы произойти от дождя.

- **Контакты зарядки**
Протрите контакты зарядки на работе и зарядной станции чистой тканью. После чистки убедитесь, что контакты зарядки сухие.

7.2 Замена деталей

7.2.1 Замена лезвия

Для повышения эффективности кошения и обеспечения безопасности рекомендуется менять винты и лезвия газонокосилки каждые 1-2 месяца, если она часто используется. При замене лезвий обязательно используйте оригинальные лезвия и винты. Перед заменой стандартных лезвий выключите газонокосилку и наденьте защитные перчатки. Затем выполните следующие действия:

- A. Выключите газонокосилку;
 - B. Поставьте газонокосилку вверх дном на чистую мягкую поверхность, чтобы предотвратить появление царапин;
 - C. Используйте крестовую отвертку, чтобы ослабить винт;
 - D. Открутите винт и снимите старое лезвие;
 - E. Закрепите новое лезвие и винт (момент затяжки: $1,0 \pm 0,2 \text{ Н}\cdot\text{м}$).
- Убедитесь, что лезвие может свободно вращаться.

7.2.2 Замена щетки для чистки лидара.

Когда чистящая щетка для датчика LiDAR изнашивается, ее щетинки могут распушиться или испортиться, что повлияет на эффективность очистки. Для поддержания хорошего результата очистки рекомендуется регулярно заменять чистящую щетку.

Рекомендуется заменять чистящую щетку каждые 12 месяцев или чаще.



Рис. 36

7.2.3 Замена батареи

1. Выключите робота
2. Наденьте защитный чехол на лидар (Рис. 37).
3. Переверните робота вверх дном (Рис. 38).

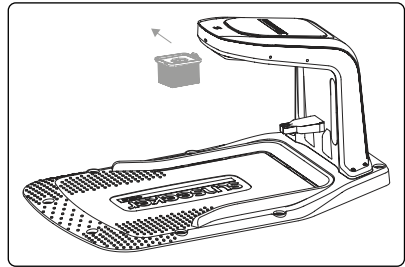

Рис. 37



Рис. 38

Инструкция по эксплуатации

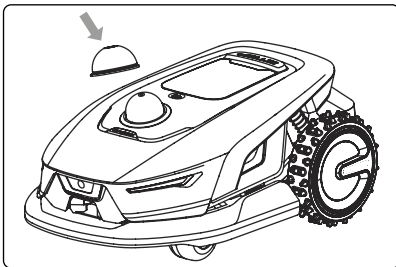
- Открутите 4 винта, удерживающие батарейный отсек на месте, с помощью крестообразной отвертки.
- Отключите шнур питания от сети.
- Извлеките батарейный блок и замените его новым.

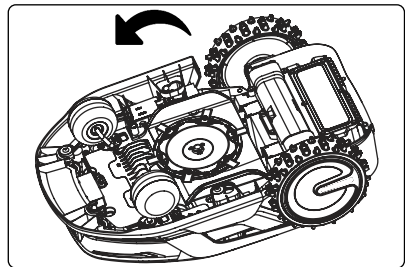

Рис. 39



ПРЕДУПРЕЖДЕНИЕ!

- Используйте только оригинальный аккумуляторный блок или аккумулятор той же модели, что и указан компанией **SUNSEEKER**. Каждая газонокосилка поставляется с одним аккумуляторным блоком. В зависимости от конкретной модели газонокосилки, номинальная емкость аккумулятора составляет 5000 мАч.

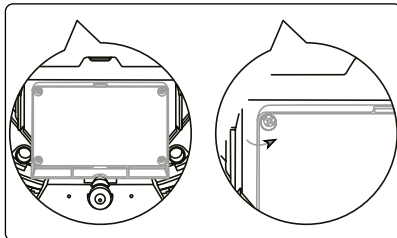
Не используйте непerezаряжаемые батареи. Для подзарядки батареи используйте только съемный блок питания, входящий в комплект поставки данного прибора.

- Избегайте повреждения или разборки корпуса батареи. Избегайте контакта с металлическими предметами во избежание короткого замыкания. Держите подальше от источников тепла, огня и прямых солнечных лучей.

Для получения дополнительной информации об утилизации батареек и электроприборов, пожалуйста, свяжитесь с вашим пунктом продажи, местным или региональным управлением по утилизации отходов или службой по вывозу бытовых отходов.

- Батарейный отсек не предназначен для частого открывания. Открывайте батарейный отсек только при замене батареи.
- В аккумуляторном блоке содержится электролит. Если электролит вытечет и попадет на кожу, немедленно промойте ее мыльной водой.

- При попадании в глаза не трите.

Немедленно тщательно промойте пораженный участок большим количеством воды в течение как минимум 15 минут и обратитесь за медицинской помощью.

7.3 Транспорт



Рис. 40

При транспортировке на большие расстояния убедитесь, что робот выключен. Рекомендуется использовать оригинальную упаковку.

Пожалуйста, наденьте защитный чехол на лидар.

Обращайтесь с газонокосилкой осторожно и избегайте применения силы, например, бросания или сильного давления. Никогда не поднимайте и не переносите газонокосилку, когда двигатель работает.

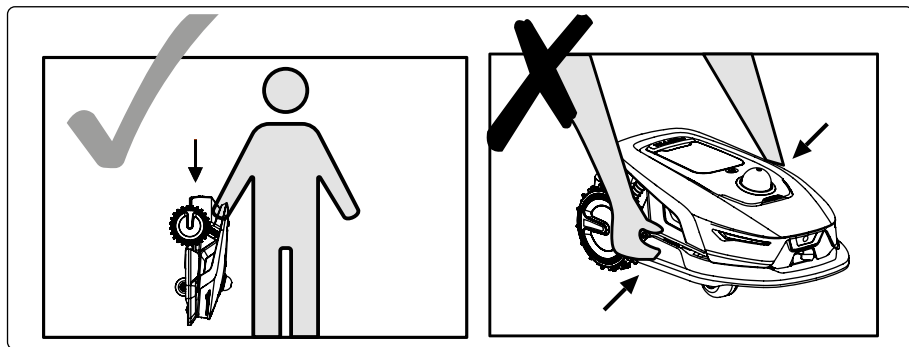

ВНИМАНИЕ: Перед транспортировкой выключите робота.



ВНИМАНИЕ: Поднимайте робота за заднюю ручку, держа режущий диск подальше от тела.

7.4 Батарея

Для длительного хранения заряжайте робота каждые 6 месяцев, чтобы защитить аккумулятор. Повреждения аккумулятора, вызванные чрезмерным разрядом, не покрываются ограниченной гарантией. Не заряжайте аккумулятор, если температура окружающей среды выше определенного значения.

Температура хранения батареи должна быть не выше 6°C (от -10°C до 35°C). Для минимизации повреждений рекомендуется хранить батарею при температуре от 0°C до 25°C.



ПРИМЕЧАНИЕ: Срок службы батареи робота зависит от частоты использования и количества часов работы. Если батарея повреждена или не заряжается, не выбрасывайте устаревшую или неисправную батарею без необходимости. Пожалуйста, соблюдайте местные правила утилизации.

7.5 Блок питания

Отключение источника питания:

- A. Перед устранением засора;
- B. Перед проверкой, чисткой или началом работ на станке;
- C. После удара посторонним предметом необходимо осмотреть машину на наличие повреждений;
- D. Регулярно проверяйте кабель, вилку, корпус и другие детали. При обнаружении каких-либо повреждений или признаков износа немедленно прекратите использование.

Отключите зарядную станцию от сети и храните ее в сухом и прохладном месте, вдали от прямых солнечных лучей.



ПРИМЕЧАНИЕ:

После зимнего хранения, пожалуйста, установите зарядную станцию обратно и поместите робота в нее для зарядки. Если вы установите зарядную станцию в другом месте, робот автоматически обновит местоположение станции, как только зарядится и покинет ее. Если вы столкнетесь с ошибками позиционирования из-за существенных изменений в вашем саду, рекомендуется перенастроить область.



ПРЕДУПРЕЖДЕНИЕ!

- **НИКОГДА** не используйте поврежденный блок питания для работы. Во избежание опасности поврежденный кабель питания должен быть заменен производителем, его сервисным агентом или другими квалифицированными специалистами. Если удлинительный кабель неисправен, замените его кабелем длиной 10 м, одобренным компанией Villartec.
- **НИКОГДА** не прикасайтесь к удлинительному кабелю или поврежденному шнуру, пока он не будет отключен от источника питания или подключен к нему. Поврежденный кабель может привести к контакту с электрическими компонентами.
- Блок питания нельзя использовать с другими устройствами или батареями, так как это увеличивает риск поражения электрическим током, возгорания или травм. Использование любых батарей, кроме оригинальных, не гарантирует безопасность изделия.
- **НЕ** заряжайте аккумулятор, если он протекает.
- Держите удлинительный кабель подальше от движущихся опасных частей, чтобы избежать повреждения кабелей, которое может привести к контакту с токоведущими частями.



РЕКОМЕНДАЦИЯ

Подключайте газонокосилку и/или ее периферийные устройства только к цепи питания, защищенной устройством защитного отключения (УЗО) с током срабатывания не более 30 мА.

7.6 Хранение

- А. Перед выключением робота полностью зарядите аккумулятор.
- В. Перед тем как убрать робота на хранение на зиму, тщательно его очистите.
- С. Наденьте защитный чехол на лидар.
- Д. Храните робота в сухом помещении при температуре выше 0°C.

7.7 Переработка и утилизация отслуживших свой срок материалов

Этот продукт НЕ является бытовыми отходами. Для получения информации о переработке обратитесь в местный муниципалитет, пункт приема отходов или службу по утилизации бытовых отходов.



ПРЕДУПРЕЖДЕНИЕ!

Этот продукт нельзя выбрасывать на свалку, сжигать или смешивать с обычным бытовым мусором.

Электрические компоненты могут представлять опасность или причинить серьезный ущерб.

8 ЧАСТО ЗАДАВАЕМЫЕ ВОПРОСЫ И УСТРАНЕНИЕ НЕПОЛАДКОВ

8.1 Часто задаваемые вопросы*

- **Обязательно ли наличие полного покрытия Wi-Fi в моем саду?**

По возможности постарайтесь обеспечить полное покрытие Wi-Fi в саду. Наличие Wi-Fi необходимо для выполнения роботом обновлений по беспроводной сети (OTA) во время зарядки, а также для загрузки и получения роботом определенной информации.

ПРИМЕЧАНИЕ:

Робот оснащен модулем 4G, поддерживающим подключение к сети 4G и включающим встроенный GPS. Однако для оптимальной работы мы рекомендуем настроить Wi-Fi-соединение.

- **Можно ли переместить зарядную станцию после создания карты?**

Зарядную станцию можно переместить до создания карты, но после создания карты её нельзя переместить, иначе устройство не сможет вернуться в исходное положение и работать должным образом.

- **Каково максимальное расстояние между устройством и Bluetooth во время построения карты?**

Во время картографирования устройство подключается к смартфону через Bluetooth. Пожалуйста, убедитесь, что вы находитесь на расстоянии не более 10 метров от устройства во время картографирования.

- **Как перезапустить устройство после нажатия кнопки STOP?**

В целях безопасности, для перезапуска устройства в режиме STOP нажмите на экране «START+OK» или «HOME+OK».

- **Может ли машина обрезать края?**

После завершения общей стрижки газона машина выполнит еще одну обрезку по краям.

- **Как узнать, нуждается ли программное обеспечение робота в обновлении?**

В приложении вы будете получать уведомления о новых датах выхода программного обеспечения.

- **Можно ли обновить программное обеспечение компьютера с помощью USB-флеш-накопителя?**

В настоящее время не разрешено и не рекомендуется.

- **Как следует хранить машину зимой?**

В зимний период рекомендуется хранить устройство в помещении. Перед хранением убедитесь, что устройство полностью заряжено и выключено.

- **Можно ли чистить машину водой?**

Перед чисткой станка убедитесь, что все винты надежно затянуты.

Инструкция по эксплуатации

Для чистки используйте обычный садовый шланг; избегайте использования водяного пистолета высокого давления, чтобы предотвратить возможные повреждения.

- **Как часто следует заменять лезвия?**

Для газонов, которые ранее не обрабатывались роботизированной газонокосилкой и имеют высокую траву, рекомендуется заменять лезвия каждые 1-2 месяца.

В случае непрерывного использования на газонах, где длина травы остается постоянной, рекомендуется заменять лезвия каждые 1-2 месяца.

Благодаря контролируемому росту травы, ожидается, что она прослужит длительное время при сохранении необходимой высоты.

- **Что произойдет, если я забуду пароль от компьютера?**

Если устройство подключено к приложению, сбросьте пароль в приложении.

Если устройство не подключено, обратитесь в службу поддержки для сброса пароля.

- **Что произойдет, если я буду постоянно вводить неверный пароль?**

После 10 последовательных неверных попыток ввода пароля на экране отобразится надпись «LOCK». Оставьте устройство включенным и подождите 15 минут, прежде чем снова ввести пароль.

По всем дополнительным вопросам обращайтесь на наш официальный сайт.

8.2 Устранение неполадок

Если у вас возникнут какие-либо проблемы с продуктом или приложением, распространенные вопросы или проблемы, ознакомьтесь со статьями в разделе часто задаваемых вопросов (FAQ) на официальном сайте Sunseeker (www.sunseekertech.com) или из раздела «Помощь и обратная связь» в приложении.

9 ВАЖНАЯ ИНФОРМАЦИЯ

9.1 Конфиденциальность данных

Обработка персональных данных в рамках MI 1500 V

- **Кто и зачем?**

При регистрации и использовании MI 1500V компании Villartec, компания Sunseeker, как оператор персональных данных, будет обрабатывать ваши персональные данные. Мы будем обрабатывать ваши персональные данные для следующих целей:

1. Предоставить вам доступ MI 1500V или сделать вам предложение по такой услуге. Правовым основанием является необходимость обработки данных для исполнения договора, заключенного вами с нами, или для принятия мер до заключения договора с нами.
2. Дальнейшее развитие и совершенствование нашей продукции и услуг. Правовой основой является наш законный интерес в разработке и совершенство-

вании нашей продукции и услуг.

3. Обеспечение подключения MI 1500V (Интернет вещей): использование партнерских интеграций (например, интеллектуальных помощников, включая устройства с голосовым управлением); использование платформ подключения для соединения платформы X с устройствами, приложениями и сервисами третьих сторон; и создание собственной интеграции для умного дома. Правовой основой является необходимость обработки данных для исполнения договора, заключенного вами с нами.
4. Предоставлять вам актуальную информацию, касающуюся вашего взаимодействия с MI 1500V. Правовой основой является наш законный интерес информировать вас о конкретных продуктах и услугах, а также об их функциях.
5. Оказание вам поддержки и помощь в устранении неполадок, связанных с MI 1500V. Правовым основанием является необходимость обработки данных для исполнения заключенного с вами договора или для принятия мер до заключения с нами договора. Если вы дали нам свое согласие (в этом случае правовым основанием является ваше согласие), мы также можем обрабатывать ваши персональные данные для следующих целей:
 1. Мы будем отправлять вам персонализированную рекламу и информационные рассылки о наших продуктах и услугах.
 2. Мы отправим вам опросы среди клиентов и проанализируем полученные от вас данные, как это будет более подробно описано в указанном сообщении.Ваши данные будут обрабатываться до тех пор, пока это необходимо компании Sunseeker для достижения вышеупомянутых целей, но ни при каких обстоятельствах не дольше, чем это разрешено действующим законодательством.

- **Какие персональные данные мы обрабатываем?**

Мы можем обрабатывать следующие персональные данные:

1. Личные данные: имя и фамилия, гражданство, языковые предпочтения;
2. Контактные данные: адрес электронной почты, почтовый адрес;
3. Информация об учетной записи: возраст учетной записи, пароль, номер счета;
4. Другие данные, относящиеся к вашей MI 1500V: название газонокосилки, имена сопряженных устройств, действия, запускаемые при использовании MI1500V.
5. Интеграция с партнерами и информация об устройствах.

- **Использование данных о местоположении**

Некоторые из наших сервисов работают только в том случае, если мы можем определить местоположение вашей газонокосилки (например, отображение погоды).

Когда вы сообщаете нам местоположение своей газонокосилки, данные сохраняются в вашем профиле и могут быть переданы третьим лицам в псевдонимизированной форме для предоставления соответствующей услуги (например, для парковки газоно-

Инструкция по эксплуатации

косилки в случае сильного дождя).

9.2 Ограниченная гарантия

Данная ограниченная гарантия распространяется только на дефекты материалов или изготовления изделия и его компонентов при использовании в нормальных, обычных условиях. В случае возникновения дефекта, на который распространяется данная ограниченная гарантия, компания Villartec или ее уполномоченные представители по своему усмотрению отремонтируют или заменят дефектное изделие или компоненты в соответствии с данной ограниченной гарантией.

Гарантийный период начинается с даты первоначальной покупки у компании Villartec.

9.2.1 Условия гарантии

12 месяцев с даты покупки или начала эксплуатации.

Гарантия на аккумуляторы: Гарантия на аккумуляторные батареи действует только в течение 12 месяцев с даты покупки или начала эксплуатации.

Правильное использование: Изделие не должно было использоваться не по назначению, подвергаться неправильному обращению, небрежному обращению, изменяться, модифицироваться или ремонтироваться кем-либо, кроме авторизованного сервисного центра.

Сертифицированные комплектующие: С данным изделием можно использовать только аксессуары и комплектующие, одобренные компанией Villartec.

Предотвращение повреждений: Изделие не должно быть повреждено в результате попадания посторонних предметов, веществ или несчастных случаев.

Условия хранения: Если температура наружного воздуха ниже 0°C, батарею и изделие необходимо хранить в помещении.

9.2.2 Исключения из гарантии

Естественный износ: На компоненты, подверженные естественному износу в процессе стандартного использования, такие как лезвия, данная гарантия не распространяется.

Несанкционированное техническое обслуживание: Повреждения, неисправности или отказы, возникшие в результате несанкционированного или неправильного технического обслуживания, обращения или перегрузки, не подлежат возмещению.

Повреждения, вызванные мойкой высокого давления: Повреждения, вызванные воздействием мойки высокого давления, не покрываются гарантией.

Для предъявления гарантийного требования необходимо предоставить подтверждение покупки в виде действительного чека с указанием даты и места покупки.

Данная гарантия предоставляется в дополнение к вашим законным правам и не распространяется на аксессуары, поставляемые вместе с изделием.

На все ремонтные работы и замену изделий распространяется ограниченная гарантия на оставшийся срок действия первоначальной гарантии с даты покупки.

9.3 Отказ от ответственности

9.3.1 Мы предоставляем клиентам послепродажное обслуживание, за исключением следующих случаев:

1. Повреждения в результате аварий, вызванные производственными факторами, включая, помимо прочего, ошибки пользователя.
 2. Повреждения, вызванные несанкционированной модификацией, разборкой или вскрытием корпуса не в соответствии с официальными инструкциями или руководствами.
 3. Повреждения, вызванные неправильной установкой, некорректным использованием или эксплуатацией не в соответствии с официальными инструкциями или руководствами.
 4. Ущерб, причиненный неавторизованным поставщиком услуг.
 5. Повреждения, вызванные несанкционированной модификацией цепей и/или несоответствием или неправильным использованием батареи и зарядного устройства.
 6. Повреждения, причиненные пользователями, не соблюдающими инструкции и рекомендации руководства.
 7. Повреждения, вызванные работой в неблагоприятных условиях на газоне (например, большие лужи, образовавшиеся из-за неправильной установки ограничительных зон, места с большим количеством камней, покрывающих поверхность газона и т. д.).
 8. Повреждения, вызванные эксплуатацией изделия в условиях электромагнитных помех, включая горнодобывающие районы или близость к радиопередающим вышкам, высоковольтным проводам, подстанциям и т. д.
 9. Повреждения, вызванные эксплуатацией изделия в условиях помех от других беспроводных устройств, таких как передатчики, каналы передачи видеосигнала, сигналы Wi-Fi и т. д.
 10. Повреждения, вызванные проблемами с надежностью или совместимостью при использовании неавторизованных деталей третьих лиц.
 11. Повреждения, вызванные эксплуатацией устройства с разряженной или неисправной батареей.
 12. Ущерб, причиненный непредсказуемыми факторами, такими как автомобильные аварии, нападения диких животных, наводнения и т. д.
- Данная информация может быть изменена без предварительного уведомления.

9.3.2 ВНИМАНИЕ относительно батареек-таблеток или дисковых батареек:

- A. Извлеките использованные батарейки и немедленно сдайте их на переработку или утилизацию в соответствии с местными правилами, а также храните в недоступном для детей месте.
- B. НЕ выбрасывайте батарейки в бытовой мусор и НЕ сжигайте их.
- C. Даже использованные батарейки могут стать причиной серьезных травм или смерти.
- D. Обратитесь в местный токсикологический центр за информацией о лечении.
- E. Тип батареи: CR2032.
- F. Номинальное напряжение: 3,0 В постоянного тока.
- G. Неперезаряжаемые батареи не подлежат перезарядке.
- H. Не допускайте принудительной разрядки, перезарядки, разборки, нагрева выше (температуры, указанной производителем) или сжигания. Это может привести к травмам из-за выброса газов, утечки или взрыва, вызывающего химические ожоги.
- I. Изделие содержит несъемную батарейку-таблетку.

Инструкция по эксплуатации

9.4 Свяжитесь с нами

По любым вопросам, за помощью или поддержкой, касающимся садовых инструментов Villartec, пожалуйста, свяжитесь с нами, используя следующие контактные данные:

Веб-сайт: www.villartec.ru

10 ГАРАНТИЯ ИЗГОТОВИТЕЛЯ (ПОСТАВЩИКА)



ВНИМАНИЕ! Срок службы оборудования зависит от совокупности факторов, основные из которых: типы и качество используемых бензина и смазочного масла, степень загрузки, частота пусков и остановок.

1. Настоящей гарантийной картой продавец подтверждает право покупателя на безвозмездное устранение неисправностей, возникших в изделии по вине завода - изготовителя в течении гарантийного срока.

2. Сервисные центры VILLARTEC рассматривают гарантийные претензии только при наличии правильно и полностью заполненной оригинальной гарантийной карты установленного образца и документов, наличие которых необходимо для выполнения гарантийного ремонта согласно законодательству Республики Беларусь и Российской Федерации.

3. Гарантийный срок на изделия VILLARTEC составляет 12 месяцев и исчисляется с момента покупки.

4. Все работы по техническому обслуживанию должны выполняться согласно прилагаемой к изделию Инструкции по эксплуатации. Если эти работы не могут быть выполнены самим пользователем, то их выполнение должно быть поручено специализированному сервисному центру, уполномоченному фирмой VILLARTEC. При несоблюдении этого условия, а также указаний по эксплуатации и технике безопасности, могут возникнуть неисправности, ответственность за которые несет пользователь. К ним относятся:

- повреждения приводного механизма вследствие несвоевременного или недостаточного технического обслуживания (например, воздушного и топливного фильтра), неправильная настройка карбюратора или недостаточная очистка системы воздушного охлаждения;
- повреждения и дефекты, возникшие в результате применения неправильно приготовленной топливной смеси;
- внесение в конструкцию изменений, не предусмотренных фирмой VILLARTEC, в т.ч. использование изделия с недопущенными заводом-изготовителем комбинациями режущего инструмента и/или защитного приспособления;
- использование неоригинальных запасных частей VILLARTEC, навесных устройств, а также режущего инструмента, не предназначенного для изделия заводом-изготовителем;
- использование изделия не по назначению;
- неисправности вследствие использования изделия с вышедшими из строя деталями;

ГАРАНТИЯ НЕ РАСПРОСТРАНЯЕТСЯ:

- изделия без серийного номера или с нечитаемым серийным номером;
- изделия, которые еще в течение гарантийного срока полностью выработали свой ресурс, т.е. на естественный износ узлов и деталей;
- быстроизнашивающиеся детали, которые даже при правильном использовании подвержены естественному износу и, в зависимости от вида и продолжительности использования, должны своевременно заменяться (такие как режущий диск, муфта и барабан сцепления, пружины муфты сцепления, воздушный, топливный фильтр, элементы механизма стартера, свеча зажигания, демпфирующие элементы системы амортизации, защитный кожух косы, и тп);

- неисправности, вызванные применением расходных материалов (масла, свечи, леска и пр.), не соответствующих рекомендациям завода-изготовителя;
- неисправности, вызванные применением горюче-смазочных материалов, не соответствующих требованиям завода-изготовителя или неправильном их применении;
- неисправности, вызванные применением изделия не по назначению или с внесенными в конструкцию изменениями, не предусмотренными заводом-изготовителем;
- изделия, подвергшиеся самостоятельному ремонту или ремонту в неавторизованных компанией VILLARTEC сервисных центрах;
- на неисправности, вызванные внешними механическими и иными воздействиями;
- неисправности вследствие эксплуатации устройства с дефектными комплектующими или эксплуатацией изделия в течение длительного времени после появления признаков его ненормальной работы — постороннего шума, потери мощности, повышенной вибрации, др.;
- на неисправности, возникшие вследствие перегрузки изделия или кратковременного блокирования рабочего органа изделия – зажатым/диском, косильной головки; работа косой без защитного кожуха или леской большего сечения.
- на неисправности, вызванные превышением оборотов из-за неправильной настройки регулировочных винтов карбюратора или работы на максимальных оборотах без достаточной нагрузки;
- на неисправности, вызванные длительной работой изделия на холостом ходу;
- на неисправности, вызванные загрязненными, поврежденными или отсутствующими воздушным или топливным фильтрами;
- на неисправности, вызванные перегревом вследствие загрязненных решеток вентиляции;
- на неисправности, вызванные несвоевременной затяжкой доступных резьбовых соединений;
- на неисправности, вызванные коррозией в результате неправильного хранения изделия;
- на неисправности, вызванные использованием изделия с нарушением методов работы, несоблюдением сроков технического обслуживания или условий хранения, изложенных в Инструкции по эксплуатации изделия.



ВНИМАНИЕ:

- За все повреждения, которые были вызваны несоблюдением указаний относительно техники безопасности работы и технического обслуживания, изложенных в Инструкции по эксплуатации, ответственность несёт сам пользователь. В случае обнаружения каких-либо неисправностей или постороннего шума в процессе эксплуатации изделия следует немедленно прекратить его использование и обратиться в сервисный центр. Дальнейшая эксплуатация изделия может причинить вред Вашему здоровью, а также может послужить поводом для отказа в гарантийных обязательствах.
- Адреса сервисных центров можно узнать у Вашего дилера или на сайте: www.villartec.ru / www.villartec.by
- Рекомендация: после израсходования пяти полных баков топлива, рекомендуется обратиться в сервисный центр для регулировки карбюратора.



Производитель: Zhejiang Sunseeker Industrial Co., Ltd. Add: 988, Jinde Rd, Jiangdong Industrial Park, Jinhua, Zhejiang, 321000, China.
(Згеджианг Сансикэ Индастриэл Ко., Лтд. Адрес: 988, Джинд Рд, Джиангдонг Индастриэл Парк, Джинхюа, Згеджианг, 321000, Китай.)
Сделано в Китае.

Дата производства указана на упаковке.

Импортеры в РФ:

ООО «Флагман», 194292, г. Санкт-Петербург, 3-й Верхний пер,
дом 16, литера А. Тел.: (812) 334-77-77

ООО «ИНКОР», 610030, г. Киров, ул. Павла Корчагина, 1Б.
Тел.: (8332) 203-600, 203-775

ООО «Лесотехника», 664540, Иркутская область, Иркутский район,
с. Хомутово, ул. Чапаева, д. 1, офис 39 Тел.: (3952) 48-59-62

Прием обращений: info@villartec.ru

Импортер в Республике Беларусь:

ООО «Пилакос», 220062, г. Минск, ул. Тимирязева, 121/4, офис 6

Прием обращений: info@villartec.by

Товар сертифицирован.

